

## **P o d m i e n k y**

### **verejnej anonymnej súťaže na výtvarný návrh striebornej zberateľskej mince v nominálnej hodnote 20 eur s tematikou pamiatkovej rezervácie Trenčín**

---

1. Národná banka Slovenska vyhlasuje verejnú anonymnú súťaž na výtvarný návrh striebornej zberateľskej mince v nominálnej hodnote 20 eur s tematikou pamiatkovej rezervácie Trenčín.
2. Súťaž sa riadi ustanoveniami § 847 - 849 Občianskeho zákonníka o verejnej súťaži.
3. Účelom súťaže je získanie hodnotného a technickým podmienkam vyhovujúceho výtvarného návrhu averznej a reverznej strany zberateľskej mince. Cieľom jej vydania je prezentovať pamiatkovú rezerváciu Trenčín a jej mimoriadne kultúrne hodnoty.
4. Na averze mince musí byť vhodne umiestnené:
  - Štátny znak Slovenskej republiky, podľa predlohy uvedenej v prílohe číslo 1 k Zákonom NR SR č. 63/1993 Z.z. o štátnych symboloch Slovenskej republiky a ich používaní v znení neskorších predpisov. Vyobrazenie štátneho znaku je pripojené v prílohe číslo 1 k týmto podmienkam. Dominantnosť štátneho znaku na averze sa nevyžaduje.
  - Názov štátu „SLOVENSKO“.
  - Letopočet „2012“.
  - Motívy Trenčianskeho hradu, prípadne doplnené motívmi viazucimi sa k hradu (studňa lásky, Matúš Čák Trenčiansky, rímsky nápis alebo iné vhodné motívy).
5. Na reverze mince musí byť umiestnené:
  - Vhodné motívy vzťahujúce sa k pamiatkovej rezervácii Trenčín, pričom ako prioritné sú odporúčené: Mestská veža, Mariánsky vršok s farským Kostolom Narodenia Panny Márie, piaristický Kostol sv. Františka Xaverského, Župný dom (terajšie Trenčianske múzeum), spoločný motív troch hlavných dominant centra mesta – Mestskej veže, kostola sv. Františka Xaverského a synagógy, prípadne iné vhodné motívy.
  - Stručná informácia o pamiatkovej rezervácii je v prílohe č. 2.
  - Text „PAMIATKOVÁ REZERVÁCIA TRENČÍN“.
6. Na averze alebo na reverze musí byť:
  - Označenie nominálnej hodnoty mince „20 EURO“.
  - Výtvarné stvárnenie averzu mince, typ písma a jeho umiestnenie by malo tvoriť s výtvarným riešením reverzu mince kompozične a umelecky vyvážený celok. Autor môže v textoch (okrem označenia názvu meny, ktoré musí byť uvedené veľkými písmenami „EURO“) použiť veľké, malé, tlačené alebo písané písmo, musí však dodržať gramatickú správnosť písania malých a veľkých písmen. Texty môžu byť umiestnené v opise alebo v riadkoch.
7. Vyhlasovateľ súťaže odporúča autorom na averze alebo na reverze formou prázdneho štvorca veľkosti cca 5x5 mm ceruzou označiť miesto pre iniciálky mena a priezviska autora a formou prázdneho kruhu s priemerom cca 5 mm miesto pre značku mincovne.

8. Mince s priemerom 40 mm a hmotnosťou 33,63 g budú razené zo zliatiny striebra a medi v obyčajnom a v proof vyhotovení, pri ktorom sa dosahuje vysoký lesk aj v drobných plôškach v kontraste s matným reliéfom. Pre razbu mincí v proof vyhotovení musí byť ukončenie reliéfu jasne ohraničené a nemôže prechádzať plynule do mincového poľa. Detaily plastiky a písmo, ktoré majú byť na minci oddelené, musia byť namodelované tak, aby aj pri adekvátnom zmenšení (cca 7-krát) boli medzery zachované. Texty (vrátane diakritiky) i reliéf musia byť dostatočne vzdialené od obruby. Negatívny reliéf pod úroveň mincového poľa nie je prípustný. Mincové pole musí byť hladké a bez povrchových nerovností.
9. Podmienkou účasti na súťaži je odovzdanie návrhu averzu a reverzu mince samostatne v sadrovom vyhotovení v tvare kruhu s priemerom 240 - 250 mm. Sadrový model musí zodpovedať parametrom uvedeným na obr. č. 1.
10. Sadrový model musí byť pevný, aby zniesol manipuláciu bez upevnenia na podložku a každý návrh musí byť na zadnej strane označený rovnakým súťažným heslom vyjadreným slovne alebo číselne. K návrhu musí byť pripojená zalepená obálka, označená nápisom „Súťaž na mincu“ a heslom ako na modeloch. Obálka musí obsahovať lístok s rovnakým heslom, s menom a priezviskom autora návrhu a jeho adresou, prípadne i telefonickým kontaktom. Návrh môže byť aj dielom dvoch, prípadne viacerých autorov. V prípade, že takýto návrh bude ocenený, ceny budú autorom vyplatené pomerne.
11. Nedodržanie uvedených podmienok môže byť dôvodom k vylúčeniu zo súťaže.
12. Súťažné návrhy musia byť odovzdané najneskôr do 28. marca 2011 do 15:00 hod. osobne na odbore bankoviek a mincí NBS, alebo do 28. marca 2011 odoslané poštou na adresu:  
Národná banka Slovenska  
Odbor bankoviek a mincí  
Imricha Karvaša 1  
813 25 Bratislava  
  
Návrhy odoslané alebo odovzdané po uvedenom termíne nebudú zaradené do súťaže.
13. Návrhy odoslané poštou je vhodné avizovať doporučeným listom s uvedením podacieho čísla poštového úradu a dátumu odoslania, prípadne emailom na adresu [dagmar.flache@nbs.sk](mailto:dagmar.flache@nbs.sk). Na balíkových zásielkach je rozhodujúci dátum odtlačku poštovej pečiatky na sprievodke. Návrhy by mali byť poslané v obaloch pre krehké zásielky a na vonkajšom obale označené nápisom „Súťaž na mincu“.
14. Autor môže do súťaže zaslať len dielo, ku ktorému má výlučné autorské právo.
15. Súťažné návrhy posúdi najneskôr do troch týždňov od uzávierky súťaže odborná komisia guvernéra Národnej banky Slovenska na posudzovanie výtvarných návrhov slovenských eurových mincí. Komisia predloží guvernérovi Národnej banky Slovenska návrh na udelenie cien a návrh na realizáciu zberateľskej mince.

16. Bližšie informácie o súťaži poskytne sekretárka komisie Ing. Dagmar Flaché, odbor bankoviek a mincí, tel.: 02 5787 2715. Autori si v prípade záujmu môžu dohodnúť aj prezretie vzorových sadrových modelov pamätných a zberateľských mincí.
17. Pre najhodnotnejšie návrhy sú stanovené tieto ceny:
1. cena 2 700 €
  2. cena 2 000 €
  3. cena 1 400 €

Okrem toho môžu byť na odporúčenie komisie ocenené ďalšie návrhy v celkovej sume 2 000 €. Komisia môže navrhnúť ktorúkoľvek z cien neudelit' ako aj sumu určenú na ceny rozdeliť iným spôsobom.

18. O udelení cien ako aj o výbere súťažných návrhov na realizáciu rozhodne po prerokovaní návrhu výsledkov súťaže v Bankovej rade Národnej banky Slovenska s konečnou platnosťou guvernér Národnej banky Slovenska.
19. Národná banka Slovenska si vyhradzuje právo zrušiť súťaž bez odškodnenia súťažiacich v prípade, že súťažné návrhy nebudú po výtvarnej alebo technickej stránke zodpovedať požiadavkám vyhlasovateľa súťaže.
20. Ceny vyplatí Národná banka Slovenska do 30 dní od rozhodnutia guvernéra Národnej banky Slovenska.
21. Autorovi, ktorého súťažný návrh sa bude realizovať (averz i reverz), bude na základe uzatvorenej licenčnej zmluvy vyplatená odmena za udelenie súhlasu na použitie diela akýmkoľvek spôsobom a na akékoľvek účely (najmä pre prípravu výroby a razenie neobmedzeného množstva mincí v mincovni, ich emitovanie, predaj, použitie diela na propagačné, zberateľské a publikačné účely, právo vyhotoviť rozmnoženiny diela na výstavné účely, právo udeliť súhlas na použitie diela orgánom a inštitúciám Európskej únie a ďalším tretím osobám) a za výtvarnú spoluprácu pri realizácii v celkovej sume 2 000 €. Návrh licenčnej zmluvy, ktorú sa autor víťazného návrhu zaväzuje účasťou na súťaži podpísať, je uvedený v prílohe č. 3.

Autor dodá vyhlasovateľovi súťaže do 2 týždňov od vyzvania negatívny výtvarného návrhu schváleného na realizáciu, grafické stvárnenie výtvarného návrhu (perokresba pre účely vydania oznámenia NBS o vydaní zberateľskej mince) a stručný popis diela.

V prípade, že sa vyhlasovateľ súťaže rozhodne zadať na realizáciu kombináciu averznej a reverznej strany dvoch autorov, autori udelia súhlas na spojenie svojich diel a každý z nich dostane polovicu uvedenej sumy.

Ak bude potrebné súťažný návrh vybraný na realizáciu upraviť, autor vykoná úpravy bezplatne (v prípade potreby v spolupráci s mincovňou) najneskôr do 2 týždňov od vyzvania vyhlasovateľom súťaže. V prípade, že autor nebude môcť úpravy vykonať, resp. dokončiť z akéhokoľvek dôvodu v stanovenom čase, Národná banka Slovenska má právo zadať na realizáciu iný návrh. Autorovi realizovaného návrhu bude vyplatená odmena podľa tohto bodu podmienok.

22. Autorské právo k oceneným návrhom zostáva nedotknuté. Návrhy, ktoré budú ocenené sumou vo výške minimálne 450 € sa stávajú vlastníctvom Národnej banky Slovenska. Ich autori účasťou na súťaži udeľujú Národnej banke Slovenska súhlas na ich použitie na výstavné, propagačné a publikačné účely.
23. Autori ostatných návrhov súhlasia s tým, že vyhlasovateľ súťaže si pre svoju vnútornú potrebu vyhotoví fotodokumentáciu do súťaže predložených výtvarných návrhov bez oprávnenia ich zverejňovať.
24. Súťažné návrhy, ktoré sa nestanú majetkom NBS budú vrátené autorom len v prípade, ak k nim bude priložená písomná požiadavka na ich vrátenie. Návrhy, ktoré si autori nevyžadujú späť môžu byť NBS komisionálne zničené.

Doc. Ing. Jozef Makúch, PhD.  
guvernér  
Národnej banky Slovenska

**Štátny znak Slovenskej republiky**

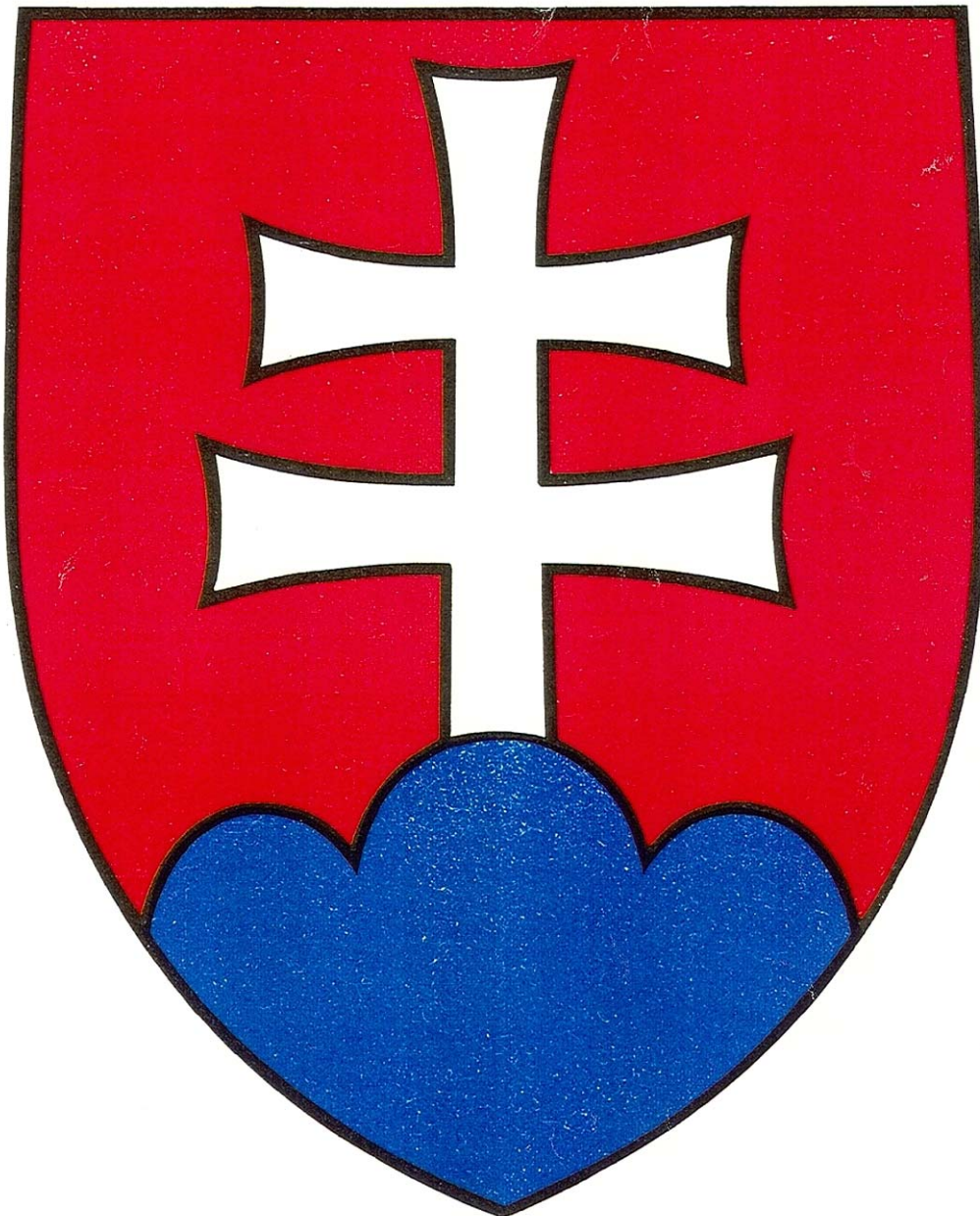

**Pamiatková rezervácia Trenčín**  
(spracované podľa textu Ing. arch. Viery Dvořákovéj)

Najstaršie centrum stredného Považia Trenčín je známe svojou jedinečnou siluetou s rozsiahlym areálom hradu. Vypína sa na skale, na ktorú v roku 179 vytesali Rimania nápis na pamiatku víťazstva s odkazom na zimovanie v Laugaríciu. Hradná skala slúžila i Slovanom, ktorí tu v 9. – 10. stor. vybudovali rotundu. Jej zriedkavý štvorlístkový pôdorys je súčasťou hradného areálu. Koncom 13. stor. sa pôvodne **kráľovský hrad** dostal do vlastníctva Čákovcov. Najznámejší z nich, Matúš Čák, si na hrade vybudoval centrum rozsiahleho panstva. Jeho meno nesie aj najvýraznejšia dominanta hradu a mesta, veža pochádzajúca z 11. stor. Ďalší majitelia hrad rozširovali o nové paláce a hospodárske objekty, až sa stal jedným z najväčších na Slovensku. K obdobiu keď patril hrad Zápoľským, sa viaže povesť o studni lásky (legenda o Omarovi a Fatime). Hrad v roku 1790 vyhorel a až do 2. polovice 20. stor. pustol. Jeho súčasná podoba je výsledkom konzervačných a rekonštrukčných prác prebiehajúcich už polstoročie.

Zárodok mesta, podhradská osada, strážila brod cez Váh. Vyrástla okolo cesty sledujúcej tok rieky po jej ľavom brehu. Od 14. stor. umožnili privilégia mešťanom na námestí usporadúvať trhy. Výsady slobodného kráľovského mesta s právom skladu, súdnou právomocou a právom opevniť sa, získal Trenčín v roku 1412. V priebehu 15. stor. mesto obohnali opevnením, ktoré sa prepojilo s vonkajšími múrmi hradného opevnenia. Vstupy do mesta strážila dvojica mestských brán. Jeden zo symbolov mesta, **Dolnú bránu** vybudovali v roku 1543. Z tohto obdobia pochádza aj spojnica medzi námestím a druhou dominantou mesta, opevneným gotickým **farským Kostolom Narodenia Panny Márie, Farské schody**. Neďaleko farského kostola postavili gotickú kaplnku s kostnicou v suteréne, **karner sv. Michala**.

Z meštianskych domov so stredovekými jadrami sa za najzaujímavejší považuje **Katov dom** na prístupovej ceste k hradu, pôvodne stredoveký dvojpristorový kamenný dom s pavlačou.

Po tom, ako sa v 17. stor. stal Trenčín jedným z centier rekatolizačného hnutia v severozápadnom Uhorsku, si jezuiti v rokoch 1653 – 1657 na námestí vybudovali rozsiahly komplex. Súčasťou bloku zástavby sa stal barokový dvojvežový **kostol a kláštor sv. Františka Xaverského** so školou. Tento najväčší historický areál v meste sa postupne rozširoval. Posledné významné stavebné zásahy sa uskutočnili začiatkom 20. stor.

V roku 1712 dal uprostred Mierového námestia postaviť gróf Mikuláš Ilešházi na pamiatku skončenia morovej epidémie **sochu Najsvätejšej Trojice**, známu ako morový stĺp. Pri niekdajšej Hornej bráne v roku 1764 adaptovali pôvodne mestský palác Ilešháziouvcov na sídlo župy, **Župný dom**.

Začiatkom 20. stor. pod hradným bralom postavili v duchu secesie štvorpodlažný **hotel Tatra**. V tomto období si židovská komunita postavila v niekdajšom priestore pred Dolnou bránou na Štúrovom námestí monumentálne pôsobiacu židovskú **synagógu** v historizujúcom byzantsko-orientálnom štýle.

V roku 1987 vyhlásili historické jadro Trenčína za pamiatkovú rezerváciu. Mestský znak Trenčína predstavuje veľkonočného baránka, ktorý drží v pysku stuhu so šesťcípou hviezdou, pravou prednou nohou pridržiava žrdku so štvrtenu červenobielou zástavou.

uzavretá podľa § 40 až 47 zákona č. 618/2003 Z.z. o autorskom práve a právach súvisiacich s autorským právom (autorský zákon)

---

## Čl. 1. Zmluvné strany

A/ Autor: .....  
Slovenská republika  
dátum narodenia: .....  
(ďalej len „autor“)  
Nie je registrovaným platiteľom DPH

B/ Nadobúdateľ: Národná banka Slovenska  
Imricha Karvaša 1, 813 25 Bratislava  
bankové spojenie: Národná banka Slovenska, č. účtu: 1919/0720  
IČO: 30844789  
DIČ: 2020815654  
IČ DPH: SK2020815654  
zastúpený: Ing. Dušanom Sukupom  
riaditeľom odboru bankovník a mincí  
(ďalej len „nadobúdateľ“)

## Čl. 2. Predmet zmluvy

### 2.1.

Na základe dohody zmluvných strán udeľuje autor touto zmluvou nadobúdateľovi výhradnú licenciu na realizáciu a použitie svojho diela, výtvarného návrhu striebornej zberateľskej mince s nominálnou hodnotou 20 eur, ktorá je venovaná pamiatkovej rezervácii Trenčín (ďalej len „dielo“). Strieborné zberateľské mince s tematikou pamiatkovej rezervácie Trenčín s nominálnou hodnotou 20 eur (ďalej len „minca“) vydá nadobúdateľ v súlade s emisným plánom pamätných a zberateľských mincí. Tento súhlas autora zahŕňa právo používať dielo akýmkoľvek spôsobom a na akékoľvek účely, najmä pre prípravu výroby a razenie mincí v mincovni, na ich emitovanie, predaj, na propagačné, zberateľské a publikačné účely, vrátane práva vyhotoviť rozmnoženiny diela na výstavné účely a práva udeliť súhlas na použitie diela orgánom a inštitúciám Európskej únie a ďalším tretím osobám. Privolenie použiť a šíriť svoje horeuvedené dielo udeľuje autor nadobúdateľovi na časovo neobmedzenú dobu a v neobmedzenom rozsahu.

### 2.2.

Autor sa zaväzuje spolupracovať pri príprave výroby mincí podľa podmienok nadobúdateľa obsiahnutých v prílohe, ktorá je neoddeliteľnou súčasťou tejto zmluvy.

## Čl. 3. Autorský honorár

### 3.1.

Odmena autora za udelenie výhradnej licencie a za súhlas na použitie diela, jeho realizáciu, šírenie diela v rozsahu a za podmienok dohodnutých touto zmluvou a za výtvarnú spoluprácu pri výrobe mincí predstavuje 2 000 €, slovom dvetisíc eur.

3.2.

Autorská odmena bude po odpočítaní príspevku do fondu výtvarných umení vyplatená autorovi prostredníctvom firmy Ing. Peter Bača – AUVICO, Šintavská 26, 851 05 Bratislava. Nárok na autorskú odmenu vzniká po schválení sériovej razby mincí. Autorská odmena bude autorovi vyplatená do 30 dní po schválení sériovej razby mincí.

#### **Čl. 4. Spoločné a záverečné ustanovenia**

4.1.

Autor vyhlasuje, že k dielu, ktoré je predmetom tejto zmluvy, má autorské právo, že je oprávnený nakladať s ním a že nikto iný nemá právo k tomuto dielu, ktoré by bolo v rozpore s právami uvedenými v tejto zmluve.

4.2.

Ďalšie práva a povinnosti zmluvných strán touto zmluvou výslovne neupravené sa riadia podmienkami nadobúdateľa (príloha), ktoré sú neoddeliteľnou súčasťou tejto zmluvy, zákonom č. 618/2003 Z.z. o autorskom práve a právach súvisiacich s autorským právom (autorský zákon) v znení neskorších predpisov a Občianskym zákonníkom.

4.3.

Nadobúdateľ sa zaväzuje odovzdať autorovi jeden kus mince vo vyhotovení „proof“.

4.4.

Autor dáva nadobúdateľovi súhlas, aby jeho osobné údaje uvedené v tejto zmluve spracúval pre svoje potreby po dobu účinnosti tejto zmluvy a jej úschovy a archivácie podľa všeobecne záväzných právnych predpisov a interných predpisov nadobúdateľa. Tento súhlas možno odvolať pred uplynutím vyššie uvedenej doby len po predchádzajúcom písomnom súhlase nadobúdateľa.

4.5.

Všetky zmeny a doplnky k tejto zmluve sú platné len v písomnej forme po vzájomnom odsúhlasení zmluvnými stranami.

4.6.

Táto zmluva sa uzatvára na dobu neurčitú a nadobúda platnosť a účinnosť dňom podpísania zmluvnými stranami.

4.7.

Zmluva je vyhotovená v piatich exemplároch s tým, že autor dostane jedno vyhotovenie a nadobúdateľ dostane štyri vyhotovenia.



4.8.

Zmluvné strany (každá sama za seba) zhodne vyhlasujú, že sú plne spôsobilé na právne úkony, že ich zmluvná voľnosť nie je žiadnym spôsobom obmedzená a že táto zmluva nebola uzavretá v tiesni, ani za nápadne nevýhodných a nevyhovujúcich podmienok pre niektorú zo zmluvných strán. Súčasne zmluvné strany (každá sama za seba) zhodne vyhlasujú, že sa s touto zmluvou dôkladne oboznámili a jej obsahu porozumeli, zaväzujú sa ustanovenia tejto zmluvy dobrovoľne plniť a túto zmluvu vlastnoručne podpísali na znak toho, že je určitá a zrozumiteľná a že zodpovedá ich slobodnej a vážnej vôli.

Bratislava dňa

..... dňa

Národná banka Slovenska

Autor

.....  
Ing. Dušan Sukup  
riaditeľ  
odboru bankoviek a mincí

.....

Príloha k licenčnej zmluve

**Podmienky**

**nadobúdateľa na realizáciu výtvarného diela striebornej zberateľskej mince  
s nominálnou hodnotou 20 eur  
s tematikou pamiatkovej rezervácie Trenčín**

1.

Autor sa zaväzuje neudeliť tretím osobám súhlas na akékoľvek použitie a šírenie diela uvedeného v čl. 2 bod 2.1. zmluvy. Autor sa zaväzuje, že motív, ktorý použil na diele na výrobu mince, nepoužije v rovnakej podobe na vytvorenie iných diel.

2.

Pri príprave výroby mince bude autor spolupracovať s nadobúdateľom a s mincovňou. Návrh diela na výrobu mince upraví včas podľa ich požiadaviek a osobne a na vlastné náklady sa zúčastní schvaľovania skúšobného odrazku mince. Schválenie skúšobného odrazku mince písomne potvrdí.

3.

Nadobúdateľ si vyhradzuje právo odstúpiť od zmluvy v prípade, že autor odmietne, alebo nebude môcť včas vykonať, či dokončiť požadované úpravy návrhu diela na výrobu mince alebo odmietne účasť na schvaľovaní skúšobného odrazku mince. Ak odmietne autor uskutočniť požadované úpravy, môže nadobúdateľ dať dielo upraviť inému výtvarníkovi, prípadne zadať na realizáciu iné dielo. Ak autor bez vlastného zavinenia nebude môcť požadované úpravy diela uskutočniť včas alebo dokončiť, môže nadobúdateľ dať dielo upraviť inému výtvarníkovi s písomným súhlasom autora; autor má právo takéto úpravy posúdiť a vyjadriť sa k nim, ako aj k osobe výtvarníka, ktorý by mal požadované úpravy realizovať.

4.

Autor udeľuje súhlas na uverejnenie diela v oznámení NBS o vydaní zberateľskej mince.

Obr. č. 1

**Parametre sadrového modelu  
striebornej zberateľskej mince v nominálnej hodnote 20 eur**

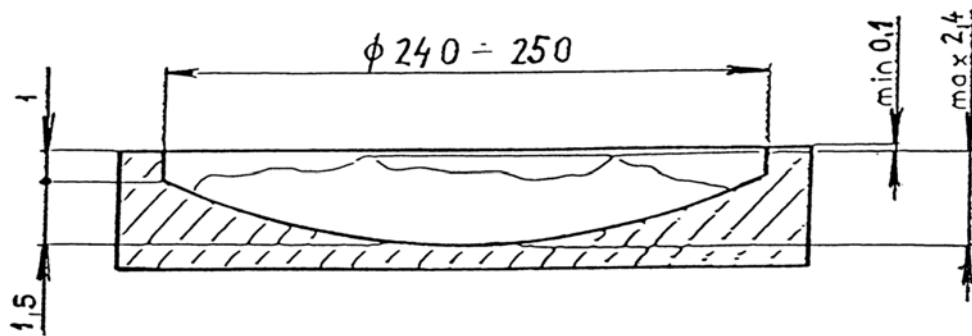

(údaje sú v mm)