

Národná banka Slovenska

**Podmienky
verejnej anonymnej súťaže na výtvarný návrh
striebornej zberateľskej mince v nominálnej hodnote 10 eur
k 150. výročiu narodenia Jozefa Murgaša**

Bratislava január 2013

P o d m i e n k y

verejnej anonymnej súťaže na výtvarný návrh striebornej zberateľskej mince v nominálnej hodnote 10 eur k 150. výročiu narodenia Jozefa Murgaša

1. Národná banka Slovenska vyhlasuje verejnú anonymnú súťaž na výtvarný návrh striebornej zberateľskej mince v nominálnej hodnote 10 eur k 150. výročiu narodenia Jozefa Murgaša.
2. Súťaž sa riadi ustanoveniami § 847 - 849 Občianskeho zákonníka o verejnej súťaži.
3. Účelom súťaže je získanie hodnotného a technickým podmienkam vyhovujúceho výtvarného návrhu averznej a reverznej strany zberateľskej mince, pripomínajúcej 150. výročie narodenia významného vedca, priekopníka rádiotelegrafie a vynálezcu svetového formátu Jozefa Murgaša.
4. Na averze mince musí byť vhodne umiestnené:
 - Štátny znak Slovenskej republiky, podľa predlohy uvedenej v prílohe číslo 1 k Zákonom NR SR č. 63/1993 Z.z. o štátnych symboloch Slovenskej republiky a ich používaní v znení neskorších predpisov. Vyobrazenie štátneho znaku je pripojené v prílohe číslo 1 k týmto podmienkam. Štátny znak by na minci nemal byť dominantný.
 - Názov štátu „SLOVENSKO“.
 - Letopočet „2014“.
 - Výtvarné stvárnenie motívov, ktoré sa vzťahujú k životu a dielu Jozefa Murgaša, napríklad zariadenie na bezdrôtovú telegrafiu, spôsob prenášania správ bezdrôtovou telegrafiou, patenty z odboru rádiotelegrafie alebo iné vhodné motívy. (Zdokonalený bezdrôtový prenos sa napokon rozvinul od prenosu signálov, cez prenos reči, hudby až k prenosu obrazu, mobilnej komunikácii a prenosu dát).
5. Na reverze mince musí byť umiestnené:
 - Portrét Jozefa Murgaša.
 - Text „JOZEF MURGAŠ“ v nápise alebo opise.
 - Rok narodenia „1864“ a rok úmrtia „1929“.
 - Reverz môže byť obohatený o ďalšie motívy spojené so životom a dielom Jozefa Murgaša. Stručná informácia o Jozefovi Murgašovi je uvedená v prílohe č. 2.
6. Na averze alebo na reverze musí byť:
 - Označenie nominálnej hodnoty mince „10 EURO“.
 - Výtvarné stvárnenie averzu mince, typ písma a jeho umiestnenie by malo tvoriť s výtvarným riešením reverzu mince kompozične a umelecky vyvážený celok. Autor môže v textoch (okrem označenia názvu meny, ktoré musí byť uvedené veľkými písmenami „EURO“) použiť veľké, malé, tlačené alebo písané písmo, musí však dodržať gramatickú správnosť písania malých a veľkých písmen.
7. Vyhlasovateľ súťaže odporúča autorom na averze alebo na reverze formou prázdneho štvorca veľkosti cca 5 mm označiť ceruzou miesto pre iniciálky mena a priezviska autora a formou prázdneho kruhu s priemerom cca 5 mm vyznačiť miesto pre značku mincovne.

8. Autor môže k návrhu pripojiť krátky písomný opis diela vrátane svojho ideového zámeru v rozsahu maximálne 15 až 20 riadkov. Opis musí byť označený rovnakým heslom ako sadrové modely, ku ktorým sa vzťahuje.
9. Mince s priemerom 34 mm a hmotnosťou 18 g budú razené zo zliatiny striebra a meďi v obyčajnom a v proof vyhotovení, pri ktorom sa dosahuje vysoký lesk aj v drobných plôškach v kontraste s matným reliéfom. Pre razbu mincí v proof vyhotovení musí byť ukončenie reliéfu jasne ohraničené a nemôže prechádzať plynule do mincového poľa. Details plastiky a písmo, ktoré majú byť na minci oddelené, musia byť namodelované tak, aby aj pri adekvátnom zmenšení (cca 7-krát) boli medzery zachované. Texty (vrátane diakritiky) i reliéf musia byť dostatočne vzdialené od obruby. Negatívny reliéf pod úrovňou mincového poľa nie je prípustný. Mincové pole musí byť hladké a bez povrchových nerovností.
10. Podmienkou účasti na súťaži je odovzdanie návrhu averzu a reverzu mince samostatne v sadrovom vyhotovení v tvare kruhu s priemerom 200 - 230 mm.
Sadrový model musí zodpovedať parametrom uvedeným na obr. č. 1.
11. Sadrový model musí byť pevný, aby zniesol manipuláciu bez upevnenia na podložku a každý návrh musí byť na zadnej strane označený rovnakým súťažným heslom vyjadreným slovne alebo číselne. K návrhu musí byť pripojená zalepená obálka, označená nápisom „Súťaž na mincu“ a heslom ako na modeloch. Obálka musí obsahovať lístok s rovnakým heslom, s menom a priezviskom autora návrhu a jeho adresou. Návrh môže byť aj dielom dvoch, prípadne viacerých autorov. V prípade, že takýto návrh bude ocenený, ceny budú autorom vyplatené pomerne. Súťažiaci si môžu pozrieť vzorové modely zberateľských mincí na odbore bankoviek a mincí Národnej banky Slovenska, Imricha Karvaša 1, Bratislava.
12. **Nedodržanie uvedených podmienok, vrátane nesprávnej podoby štátneho znaku, môže byť dôvodom k vylúčeniu zo súťaže.**
13. Súťažné návrhy musia byť odovzdané najneskôr do 11. marca 2013 do 15.00 hod. osobne na oddelení prípravy a analýzy platidiel NBS, alebo do 11. marca 2013 odoslané poštou na adresu:
Národná banka Slovenska
Oddelenie prípravy a analýzy platidiel
Imricha Karvaša 1
813 25 Bratislava
Návrhy odoslané alebo odovzdané po uvedenom termíne nebudú zaradené do súťaže.
14. Návrhy odoslané poštou je vhodné avizovať doporučeným listom s uvedením podacieho čísla poštového úradu a dátumu odoslania, prípadne emailom na adresu dagmar.flache@nbs.sk alebo stefan.frohlich@nbs.sk. Na balíkových zásielkach je rozhodujúci dátum odtlačku poštovej pečiatky na sprievodke. Návrhy by mali byť zapečatené, poslané v obaloch pre krehké zásielky a na vonkajšom obale označené nápisom: „Súťaž na mincu“.
15. Autor môže do súťaže zaslať len dielo, ku ktorému má výlučné autorské právo.

16. Súťažné návrhy posúdi najneskôr do troch týždňov od uzávierky súťaže odborná komisia guvernéra Národnej banky Slovenska na posudzovanie výtvarných návrhov slovenských mincí. Komisia predloží guvernérovi Národnej banky Slovenska návrh na udelenie cien a návrh na realizáciu zberateľskej mince.
17. Bližšie informácie o súťaži poskytne tajomníčka komisie Ing. Dagmar Flaché, oddelenie prípravy a analýzy platidiel, tel.: 02 5787 2715 alebo Ing. Štefan Fröhlich, tel.: 02 5787 2712. Autori si v prípade záujmu môžu dohodnúť aj prezretie vzorových sadrových modelov mincí.
18. Pre najhodnotnejšie návrhy sú stanovené tieto ceny:
 1. cena 2 700 €
 2. cena 2 000 €
 3. cena 1 400 €

Okrem toho môžu byť na odporúčenie komisie ocenené ďalšie návrhy v celkovej sume 2 000 €. Komisia môže navrhnúť ktorúkoľvek z cien neudelit' ako aj sumu určenú na ceny rozdeliť iným spôsobom.

19. O udelení cien ako aj o výbere súťažných návrhov na realizáciu rozhodne po prerokovaní návrhu výsledkov súťaže v Bankovej rade Národnej banky Slovenska s konečnou platnosťou guvernér Národnej banky Slovenska.
20. Národná banka Slovenska si vyhradzuje právo ukončiť súťaž bez realizácie niektorého zo súťažných návrhov a bez udelenia cien v prípade, že návrhy nebudú po výtvarnej alebo technickej stránke zodpovedať požiadavkám vyhlasovateľa súťaže, a to bez odškodnenia súťažiacich.
21. Ceny vyplatí Národná banka Slovenska do 30 dní od rozhodnutia guvernéra Národnej banky Slovenska.
22. Autorovi, ktorého súťažný návrh sa bude realizovať (averz i reverz), bude na základe uzatvorenej licenčnej zmluvy vyplatená odmena za udelenie súhlasu na použitie diela akýmkoľvek spôsobom a na akékoľvek účely (najmä pre prípravu výroby a razenie neobmedzeného množstva mincí v mincovni, ich emitovanie, predaj, použitie diela na propagačné, zberateľské a publikačné účely, právo vyhotoviť rozmnoženiny diela na výstavné účely, právo udeliť súhlas na použitie diela orgánom a inštitúciám Európskej únie a ďalším tretím osobám) a za výtvarnú spoluprácu pri realizácii v celkovej sume 2 000 €. Návrh licenčnej zmluvy, ktorú sa autor víťazného návrhu zaväzuje účasťou na súťaži podpísať, je uvedený v prílohe č. 3.

Autor dodá vyhlasovateľovi súťaže do 2 týždňov od vyzvania negatívny výtvarného návrhu schváleného na realizáciu, jeho grafické stvárnenie (perokresba pre účely vydania oznámenia NBS o vydaní zberateľskej mince) a popis diela.

V prípade, že sa vyhlasovateľ súťaže rozhodne zadať na realizáciu kombináciu averznej a reverznej strany dvoch autorov, autori udedia súhlas na spojenie svojich diel a každý z nich dostane polovicu uvedenej sumy.

Ak bude potrebné súťažný návrh vybraný na realizáciu upraviť, autor vykoná úpravy bezplatne (v prípade potreby v spolupráci s mincovňou) najneskôr do 2 týždňov od vyzvania vyhlasovateľom súťaže. V prípade, že autor nebude môcť úpravy vykonať, resp. dokončiť z akéhokoľvek dôvodu v stanovenom čase, Národná banka Slovenska má právo zadať na realizáciu iný návrh. Autorovi realizovaného návrhu bude vyplatená odmena podľa tohto bodu podmienok.

23. Autorské právo k oceneným návrhom zostáva nedotknuté. Návrhy, ktoré budú ocenené sumou vo výške minimálne 450 € sa stávajú vlastníctvom Národnej banky Slovenska. Ich autori udeľujú Národnej banke Slovenska súhlas na ich použitie na výstavné, propagačné a publikačné účely.
24. Autori ostatných návrhov súhlasia s tým, že vyhlasovateľ súťaže si pre svoju vnútornú potrebu vyhotoví fotodokumentáciu do súťaže predložených výtvarných návrhov bez oprávnenia ich zverejňovať.
25. Súťažné návrhy, ktoré sa nestanú majetkom NBS budú vrátené autorom len v prípade, ak k nim bude priložená písomná požiadavka na ich vrátenie. Návrhy, ktoré si autori nevyžadujú späť môžu byť NBS komisionálne zničené.

Doc. Ing. Jozef Makúch, PhD.
guvernér
Národnej banky Slovenska

Poznámka:

Autori, ktorí majú záujem o obrazový materiál vzťahujúci sa k Jozefovi Murgašovi si ho môžu vyžiadať na emailových adresách: dagmar.flache@nbs.sk alebo telefonicky na čísle: 02 5787 2715, resp. stefan.frohlich@nbs.sk alebo telefonicky na čísle 02 5787 2712.

Príloha č. 1

Štátny znak Slovenskej republiky

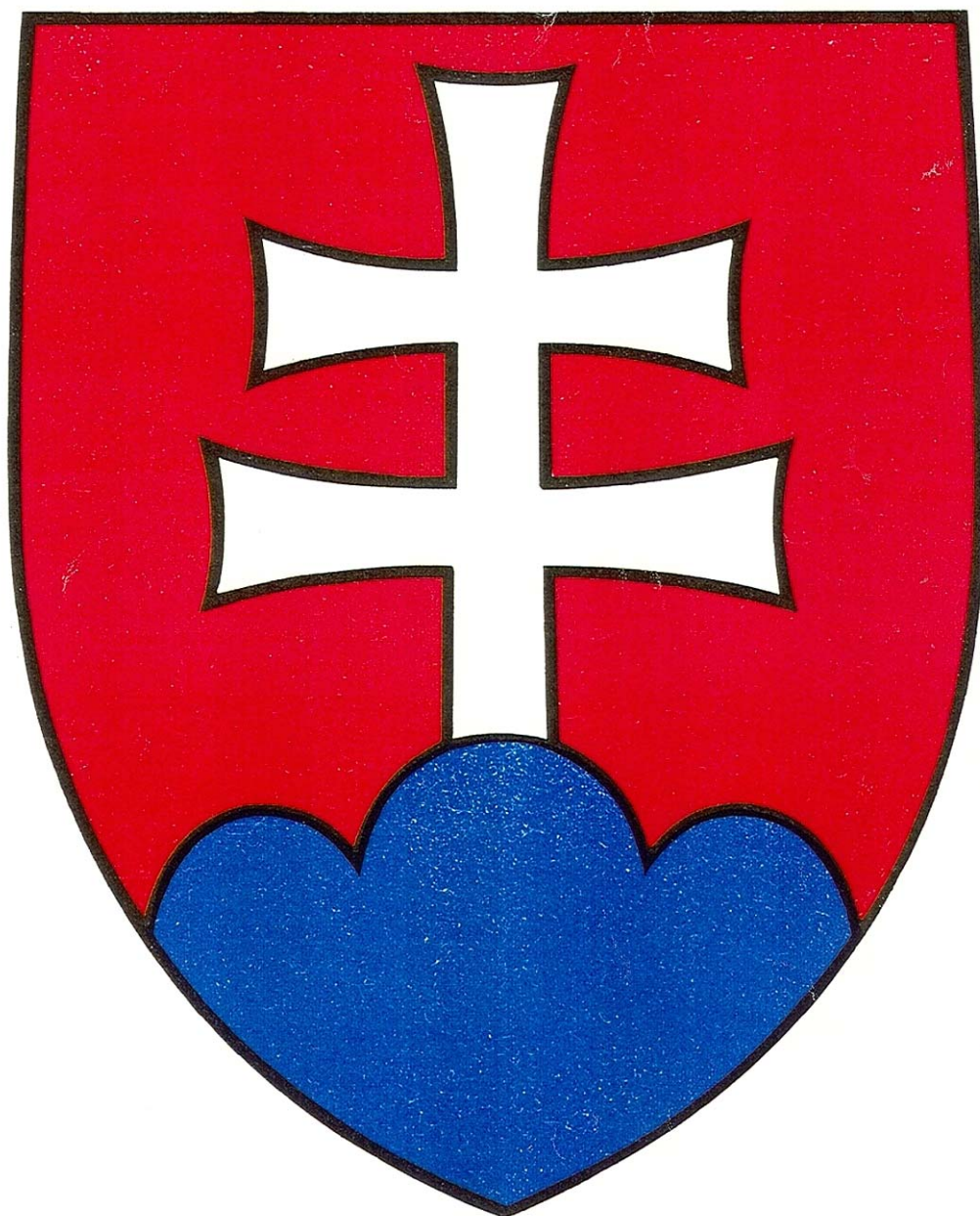

Príloha č. 2

Jozef Murgaš

(spracované podľa textu Ing. Jozefa Romana)

Významný vedec, priekopník rádiotelegrafie a vynálezca svetového formátu, rímskokatolícky kňaz, maliar, politik a organizátor sa narodil 17. 2. 1864 v Jabríkovej (dnes súčasť Tajova) v rodine roľníka. Už ako dieťa mal kresliarsky talent a bol aj technicky zručný. Na gymnáziu v Banskej Bystrici prejavil záujem o prírodné vedy, fyziku a hlavne elektrinu. Lákal ho technický pokrok a ako mladý gymnazista sa zoznámil s maliarmi Jozefom Božetechom Klemensom a Dominikom Skuteckým, ktorí postrehli jeho talent a nabádali ho študovať maliarstvo.

Aj keď to mladého Murgaša ťahalo k technike, čakala ho kňazská dráha. Kňazské štúdium dokončil v roku 1888 v Banskej Bystrici a stal sa kaplánom v Dubovej. Naďalej sa venoval svojej maliarskej vášni. Vyštudoval krajiniskú maliarsku Majstrovskú školu v Budapešti a študoval na maliarskej akadémii v Mníchove, kde súkromne chodil aj na univerzitné prednášky z fyziky. Pre spory s maďarónskymi cirkevnými nadriadenými nesmel štúdium v Mníchove dokončiť a musel sa vrátiť späť do Dubovej. Na Slovensku sa nachádza asi 20 jeho prevažne oltárnych obrazov a približne rovnaký počet obrazov je aj v USA, kde sa v roku 1896 rozhodol emigrovať.

V USA mu bola pridelená slovenská farnosť v meste Wilkes Barre, v štáte Pennsylvania, v ktorej pôsobil ako farár viac ako 30 rokov. Našiel tam aj uplatnenie pre svoje ambície a začal sa hlbšie zaujímať o elektrotechniku na výskum ktorej si financie získaval prevažne maľovaním obrazov. V tom období sa bezdrôtový prenos kvôli rozvoju priemyslu a elektrifikácii ukázal byť spôsobilý len nad morskou hladinou. Murgaš však objavil slabinu v systéme a vypracoval vlastný princíp, pri ktorom sa signály odlišovali už nie svojou dĺžkou, ale frekvenciou (tónom). Okrem skrátenia vysielacieho času a predĺženia vzdialenosti prenosu sa týmto systémom zároveň prekonali aj rušivé účinky, čím významne prispel k zdokonaleniu rádiotelegrafickej technológie. Od Federálneho patentového úradu vo Washingtone dostal 10. 5. 1904 patentové práva na vynálezy: „Zariadenie na bezdrôtovú telegrafiu“ a „Spôsob prenášania správ bezdrôtovou telegrafiou“. V roku 1905 sa stal akcionárom v účastinnej spoločnosti Universal Aether Telegraph Company, ktorú vo Philadelphii založili k praktickému využitiu jeho vynálezov.

Z prostriedkov spoločnosti vybudoval laboratórium a dal postaviť skúšobnú vysielaciu a prijímaciu stanicu vo Wilkes Barre na prijímanie správ z 30 km vzdalenej stanice v Scrantone. Prvé vysielanie sa uskutočnilo 25. 6. 1905. Pri verejnej skúške vyslal a zachytil bezdrôtové signály z diaľky 35 km a jeho depeše boli prijaté aj v 200 km vzdialenom Brooklyne. V rokoch 1904 až 1916 prihlásil ďalších 11 patentov a zdokonalení v rádiotelegrafii a bol spoluvytvorcom dvoch vynálezov dôležitých vlastností týkajúcich sa elektrických oblúkových lúčok (1910).

Jozef Murgaš bol zakladajúcim členom Slovenskej ligy v Amerike a spoluautorom jej memoranda. Počas 1. sv. vojny spolupracoval na získavaní financií pre československý odboj a angažoval sa pri vytvorení spoločného štátu Čechov a Slovákov v Československej republike a za rovnoprávnosť Slovákov v nej. Bol tiež jedným zo signatárov Pittsburskej dohody.

V roku 1920 sa vrátil do ČSR ale jeho zámer vyučovať elektrotechniku stroskotal na úradných predpisoch o nutnom vzdelaní. Vrátil sa do Ameriky medzi krajanov vo Wilkes Barre, kde prežil posledné roky svojho života a 11. 5. 1929 umrel.

Príloha č. 3

Licenčná zmluva

uzavretá podľa § 40 až 47 zákona č. 618/2003 Z.z. o autorskom práve a právach súvisiacich s autorským právom (autorský zákon)

Čl. 1. Zmluvné strany

A/ Autor:
Slovenská republika
dátum narodenia:
(ďalej len „autor“)
Nie je registrovaným platiteľom DPH

B/ Nadobúdateľ: Národná banka Slovenska
Imricha Karvaša 1, 813 25 Bratislava
bankové spojenie: Národná banka Slovenska, č. účtu: 1919/0720
IČO: 30844789
DIČ: 2020815654
IČ DPH: SK2020815654
zastúpený:
(ďalej len „nadobúdateľ“)

Čl. 2. Predmet zmluvy

2.1.

Na základe dohody zmluvných strán udeľuje autor touto zmluvou nadobúdateľovi výhradnú licenciu na realizáciu a použitie svojho diela, výtvarného návrhu striebornej zberateľskej mince s nominálnou hodnotou 10 eur, ktorá je venovaná 150. výročiu narodenia Jozefa Murgaša (ďalej len „dielo“). Strieborné zberateľské mince s nominálnou hodnotou 10 eur budú vydané nadobúdateľom pri príležitosti 150. výročia narodenia Jozefa Murgaša (ďalej len „minca“). Tento súhlas autora zahrňuje právo používať dielo akýmkoľvek spôsobom a na akékoľvek účely, najmä pre prípravu výroby a razenie mincí v mincovni, na ich emitovanie, predaj, na propagačné, zberateľské a publikačné účely, vrátane práva vyhotoviť rozmnoženiny diela na výstavné účely a práva udeliť súhlas na použitie diela orgánom a inštitúciám Európskej únie a ďalším tretím osobám. Prívolenie použiť a šíriť svoje horeuvedené dielo udeľuje autor nadobúdateľovi na časovo neobmedzenú dobu a v neobmedzenom rozsahu.

2.2.

Autor sa zaväzuje spolupracovať pri príprave výroby mincí podľa podmienok nadobúdateľa obsiahnutých v prílohe, ktorá je neoddeliteľnou súčasťou tejto zmluvy.

Čl. 3. Autorský honorár

3.1.

Odmena autora za udelenie výhradnej licencie a za súhlas na použitie diela, jeho realizáciu, šírenie diela v rozsahu a za podmienok dohodnutých touto zmluvou a za výtvarnú spoluprácu pri výrobe mincí predstavuje 2 000 €, slovom dvetisíc eur.

3.2.

Autorská odmena bude po odpočítaní príspevku do fondu výtvarných umení vyplatená autorovi prostredníctvom firmy Ing. Peter Bača – AUVICO, Šintavská 26, 851 05 Bratislava. Nárok na autorskú odmenu vzniká po schválení sériovej razby mincí. Autorská odmena bude autorovi vyplatená do 30 dní po schválení sériovej razby mincí.

Čl. 4. Spoločné a záverečné ustanovenia

4.1.

Autor vyhlasuje, že k dielu, ktoré je predmetom tejto zmluvy, má autorské právo, že je oprávnený nakladať s ním a že nikto iný nemá právo k tomuto dielu, ktoré by bolo v rozpore s právami uvedenými v tejto zmluve.

4.2.

Ďalšie práva a povinnosti zmluvných strán touto zmluvou výslovne neupravené sa riadia podmienkami nadobúdateľa (príloha), ktoré sú neoddeliteľnou súčasťou tejto zmluvy, zákonom č. 618/2003 Z.z. o autorskom práve a právach súvisiacich s autorským právom (autorský zákon) v znení neskorších predpisov a Občianskym zákonníkom.

4.3.

Nadobúdateľ sa zaväzuje odovzdať autorovi jeden kus mince vo vyhotovení „proof“.

4.4.

Autor dáva nadobúdateľovi súhlas, aby jeho osobné údaje uvedené v tejto zmluve spracúval pre svoje potreby po dobu účinnosti tejto zmluvy a jej úschovy a archivácie podľa všeobecne záväzných právnych predpisov a interných predpisov nadobúdateľa. Tento súhlas možno odvolať pred uplynutím vyššie uvedenej doby len po predchádzajúcom písomnom súhlase nadobúdateľa.

4.5.

Táto zmluva je povinne zverejňovaná zmluva podľa ustanovení § 5a zákona o slobodnom prístupe k informáciám (zákona č. 211/2000 Z. z. v znení neskorších predpisov) v spojení s ustanoveniami § 47a Občianskeho zákonníka. Autor dáva súhlas na zverejnenie tejto zmluvy, s výnimkou jeho osobných údajov, a to zverejnenie nadobúdateľom podľa § 5b zákona o slobodnom prístupe k informáciám. Tento súhlas možno odvolať len po predchádzajúcom písomnom súhlase nadobúdateľa.

4.6.

Táto zmluva sa uzatvára na dobu neurčitú. Zmluva nadobúda platnosť a je pre zmluvné strany záväzná odo dňa jej podpísania zmluvnými stranami; táto zmluva nadobúda účinnosť dňom nasledujúcim po dni jej zverejnenia na webovom sídle (internetovej stránke) nadobúdateľa (§ 47a ods. 1 Občianskeho zákonníka v spojení s § 5a ods. 1 a 5 zákona o slobodnom prístupe k informáciám).

4.7.

Všetky zmeny a doplnky k tejto zmluve sú platné len v písomnej forme po vzájomnom odsúhlasení zmluvnými stranami.

4.8.

Zmluva je vyhotovená v piatich exemplároch s tým, že autor dostane jedno vyhotovenie a nadobúdateľ dostane štyri vyhotovenia.

4.9.

Zmluvné strany (každá sama za seba) zhodne vyhlasujú, že sú plne spôsobilé na právne úkony, že ich zmluvná voľnosť nie je žiadnym spôsobom obmedzená a že táto zmluva nebola uzavretá v tiesni, ani za nápadne nevýhodných a nevyhovujúcich podmienok pre niektorú zo zmluvných strán. Súčasne zmluvné strany (každá sama za seba) zhodne vyhlasujú, že sa s touto zmluvou dôkladne oboznámili a jej obsahu porozumeli, zaväzujú sa ustanovenia tejto zmluvy dobrovoľne plniť a túto zmluvu vlastnoručne podpísali na znak toho, že je určitá a zrozumiteľná a že zodpovedá ich slobodnej a vážnej vôli.

Bratislava dňa

Bratislava dňa

Národná banka Slovenska

Autor

**Podmienky
nadobúdateľa na realizáciu výtvarného diela striebornej zberateľskej mince
s nominálnou hodnotou 10 eur k 150. výročiu narodenia Jozefa Murgaša**

1.
Autor sa zaväzuje neudelieť tretím osobám súhlas na akékoľvek použitie a šírenie diela uvedeného v čl. 2 bod 2.1. zmluvy. Autor sa zaväzuje, že motív, ktorý použil na diele na výrobu mince, nepoužije v rovnakej podobe na vytvorenie iných diel.

2.
Pri príprave výroby mince bude autor spolupracovať s nadobúdateľom a s mincovňou. Návrh diela na výrobu mince upraví včas podľa ich požiadaviek a osobne a na vlastné náklady sa zúčastní schvaľovania skúšobného odrazku mince. Schválenie skúšobného odrazku mince písomne potvrdí.

3.
Nadobúdateľ si vyhradzuje právo odstúpiť od zmluvy v prípade, že autor odmietne, alebo nebude môcť včas vykonať, či dokončiť požadované úpravy návrhu diela na výrobu mince alebo odmietne účasť na schvaľovaní skúšobného odrazku mince. Ak odmietne autor uskutočniť požadované úpravy, môže nadobúdateľ dať dielo upraviť inému výtvarníkovi, prípadne zadať na realizáciu iné dielo. Ak autor bez vlastného zavinenia nebude môcť požadované úpravy diela uskutočniť včas alebo dokončiť, môže nadobúdateľ dať dielo upraviť inému výtvarníkovi s písomným súhlasom autora; autor má právo takéto úpravy posúdiť a vyjadriť sa k nim, ako aj k osobe výtvarníka, ktorý by mal požadované úpravy realizovať.

4.
Autor udeľuje súhlas na uverejnenie diela v oznámení NBS o vydaní zberateľskej mince.

Obr. č. 1

Parametre sadrového modelu
striebornej zberateľskej mince v nominálnej hodnote 10 eur

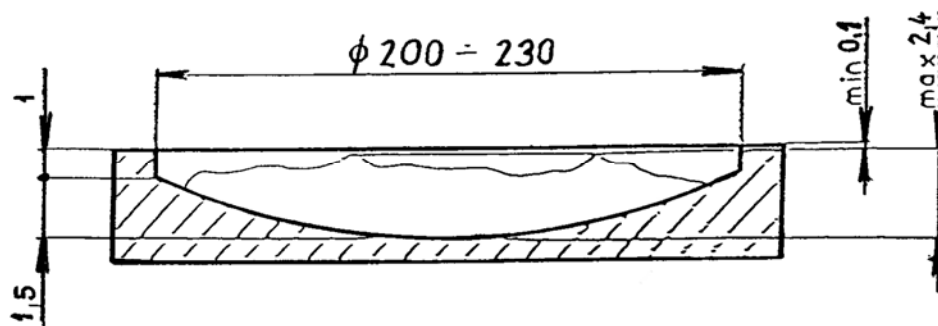

(údaje sú v mm)