

**Národná banka Slovenska**

**Podmienky  
verejnej anonymnej súťaže na výtvarný návrh  
striebornej zberateľskej mince v nominálnej hodnote 10 eur  
k 150. výročiu založenia Matice slovenskej**

Bratislava august 2012

## **P o d m i e n k y**

### **verejnej anonimnej súťaže na výtvarný návrh striebornej zberateľskej mince v nominálnej hodnote 10 eur k 150. výročiu založenia Matice slovenskej**

---

1. Národná banka Slovenska vyhlasuje verejnú anonymnú súťaž na výtvarný návrh striebornej zberateľskej mince v nominálnej hodnote 10 eur k 150. výročiu založenia Matice slovenskej.
2. Súťaž sa riadi ustanoveniami § 847 - 849 Občianskeho zákonníka o verejnej súťaži.
3. Účelom súťaže je získanie hodnotného a technickým podmienkam vyhovujúceho výtvarného návrhu averznej a reverznej strany zberateľskej mince, pripomínajúcej 150. výročie založenia Matice slovenskej, významnej celonárodnej kultúrnej ustanovizne Slovákov.
4. Na averze mince musí byť vhodne umiestnené:
  - Štátny znak Slovenskej republiky, podľa predlohy uvedenej v prílohe číslo 1 k Zákonu NR SR č. 63/1993 Z.z. o štátnych symboloch Slovenskej republiky a ich používaní v znení neskorších predpisov. Vyobrazenie štátneho znaku je pripojené v prílohe číslo 1 k týmto podmienkam. Dominantnosť štátneho znaku na averze sa nevyžaduje.
  - Názov štátu „SLOVENSKO“.
  - Letopočet „2013“.
  - Výtvarné stvárnenie motívov viazucich sa k Matici slovenskej a k jej činnosti.
5. Na reverze mince musí byť umiestnené:
  - Text „ZALOŽENIE MATICE SLOVENSKEJ“ a letopočet „1863“ v nápise alebo opise.
  - Motívy spájajúce sa so založením Matice slovenskej a jej významom a pôsobím v slovenskom hnutí 19. storočia. Stručná informácia o Matici slovenskej je uvedená v prílohe č. 2.
6. Ako vhodné motívy sa odporúča použiť:
  - trojportrét Jána Francisciho, Štefana Moyzesa a Karola Kuzmányho,
  - prvé stanovky Matice slovenskej,
  - prvá budova Matice slovenskej.

Autori však môžu stvárniť aj inú vhodnú symboliku vzťahujúcu sa k Matici slovenskej, jej činnosti a významu.
7. Na averze, prípadne na reverze musí byť:
  - Označenie nominálnej hodnoty mince „10 EURO“.

Výtvarné stvárnenie averzu mince, typ písma a jeho umiestnenie by malo tvoriť s výtvarným riešením reverzu mince kompozične a umelecky vyvážený celok. Autor môže v textoch (okrem označenia názvu meny, ktoré musí byť uvedené veľkými písmenami „EURO“) použiť veľké, malé, tlačené alebo písané písmo, musí však dodržať gramatickú správnosť písania malých a veľkých písmen.

8. Vyhlasovateľ súťaže odporúča autorom na averze alebo na reverze formou prázdneho štvorca veľkosti cca 5 mm označiť ceruzou miesto pre iniciálky mena a priezviska autora a formou prázdneho kruhu s priemerom cca 5 mm vyznačiť miesto pre značku mincovne.
9. Autor môže k návrhu pripojiť krátky písomný opis diela vrátane svojho ideového zámeru v rozsahu maximálne 15 až 20 riadkov. Opis musí byť označený rovnakým heslom ako sadrové modely, ku ktorým sa vzťahuje.
10. Mince s priemerom 34 mm a hmotnosťou 18 g budú razené zo zliatiny striebra a medi v obyčajnom a v proof vyhotovení, pri ktorom sa dosahuje vysoký lesk aj v drobných ploškách v kontraste s matným reliéfom. Pre razbu mincí v proof vyhotovení musí byť ukončenie reliéfu jasne ohraničené a nemôže prechádzať plynule do mincového poľa. Details plastiky a písmo, ktoré majú byť na minci oddelené, musia byť namodelované tak, aby aj pri adekvátnom zmenšení (cca 7-krát) boli medzery zachované. Texty (vrátane diakritiky) i reliéf musia byť dostatočne vzdialené od obruby. Negatívny reliéf pod úrovňou mincového poľa nie je prípustný. Mincové pole musí byť hladké a bez povrchových nerovností.
11. Podmienkou účasti na súťaži je odovzdanie návrhu averzu a reverzu mince samostatne v sadrovom vyhotovení v tvare kruhu s priemerom 200 – 230 mm. Sadrový model musí zodpovedať parametrom uvedeným na obr. č. 1.
12. Sadrový model musí byť pevný, aby zniesol manipuláciu bez upevnenia na podložku a každý návrh (averz a reverz) musí byť na zadnej strane označený rovnakým súťažným heslom vyjadreným slovne alebo číselne. K návrhu musí byť pripojená zalepená obálka, označená nápisom „Súťaž na mincu“ a heslom ako na modeloch. Obálka musí obsahovať lístok s rovnakým heslom, s menom a priezviskom autora návrhu a jeho adresou. Návrh môže byť aj dielom dvoch, prípadne viacerých autorov. V prípade, že takýto návrh bude ocenený, ceny budú autorom vyplatené pomerne. Súťažiaci si môžu pozrieť vzorové modely mincí na oddelení prípravy a analýzy platidiel Národnej banky Slovenska, Imricha Karvaša 1, Bratislava.
13. **Nedodržanie uvedených podmienok, vrátane nesprávnej podoby štátneho znaku, môže byť dôvodom k vylúčeniu zo súťaže.**
14. Súťažné návrhy musia byť odovzdané najneskôr do 1. októbra 2012 do 15.00 h. osobne na oddelení prípravy a analýzy platidiel NBS, alebo do 1. októbra 2012 odoslané poštou na adresu: Národná banka Slovenska  
Oddelenie prípravy a analýzy platidiel  
Imricha Karvaša 1  
813 25 Bratislava  
Návrhy odoslané alebo odovzdané po uvedenom termíne nebudú zaradené do súťaže.
15. Návrhy odoslané poštou je vhodné avizovať doporučeným listom s uvedením podacieho čísla poštového úradu a dátumu odoslania, prípadne emailom na adresu [dagmar.flache@nbs.sk](mailto:dagmar.flache@nbs.sk). Na balíkových zásielkach je rozhodujúci dátum odtlačku

poštovej pečiatky na sprievodke. Návrhy by mali byť zapečatené, poslané v obaloch pre krehké zásielky a na vonkajšom obale označené nápisom: „Súťaž na mincu“.

16. Autor môže do súťaže zaslať len dielo, ku ktorému má výlučné autorské právo.
17. Súťažné návrhy posúdi najneskôr do troch týždňov od uzávierky súťaže odborná komisia guvernéra Národnej banky Slovenska na posudzovanie výtvarných návrhov slovenských eurových mincí. Komisia predloží guvernérovi Národnej banky Slovenska návrh na udelenie cien a návrh na realizáciu mince.
18. Bližšie informácie o súťaži poskytnie tajomníčka komisie Ing. Dagmar Flaché, oddelenie prípravy a analýzy platidiel, tel.: 02 5787 2715. Autori si v prípade záujmu môžu dohodnúť prezretie vzorových sadrových modelov mincí.
19. Pre najhodnotnejšie návrhy sú stanovené tieto ceny:
  1. cena 2 700 €
  2. cena 2 000 €
  3. cena 1 400 €

Okrem toho môžu byť na odporúčenie komisie ocenené ďalšie návrhy v celkovej sume 2 000 €. Komisia môže navrhnúť ktorúkoľvek z cien neudelit' ako aj sumu určenú na ceny rozdeliť iným spôsobom.

20. O udelení cien ako aj o výbere súťažných návrhov na realizáciu rozhodne po prerokovaní návrhu výsledkov súťaže v Bankovej rade Národnej banky Slovenska s konečnou platnosťou guvernér Národnej banky Slovenska.
21. Národná banka Slovenska si vyhradzuje právo ukončiť súťaž bez realizácie niektorého zo súťažných návrhov a bez udelenia cien v prípade, že návrhy nebudú po výtvarnej alebo technickej stránke zodpovedať požiadavkám vyhlasovateľa súťaže, a to bez odškodnenia súťažiacich.
22. Ceny vyplatí Národná banka Slovenska do 30 dní od rozhodnutia guvernéra Národnej banky Slovenska.
23. Autorovi, ktorého súťažný návrh sa bude realizovať (averz i reverz), bude na základe uzatvorenej licenčnej zmluvy vyplatená odmena za udelenie súhlasu na použitie diela akýmkoľvek spôsobom a na akékoľvek účely (najmä pre prípravu výroby a razenie neobmedzeného množstva mincí v mincovni, ich emitovanie, predaj, použitie diela na propagačné, zberateľské a publikačné účely, právo vyhotoviť rozmnoženiny diela na výstavné účely, právo udeliť súhlas na použitie diela orgánom a inštitúciám Európskej únie a ďalším tretím osobám) a za výtvarnú spoluprácu pri realizácii v celkovej sume 2 000 €. Návrh licenčnej zmluvy, ktorú sa autor víťazného návrhu zaväzuje účasťou na súťaži podpísať, je uvedený v prílohe č. 3.

Autor dodá vyhlasovateľovi súťaže do 2 týždňov od vyzvania negatívny výtvarného návrhu schváleného na realizáciu, jeho grafické stvárnenie (perokresba pre účely vydania oznámenia NBS o vydaní zberateľskej mince) a popis diela.

V prípade, že sa vyhlasovateľ súťaže rozhodne zadať na realizáciu kombináciu averznej a reverznej strany dvoch autorov, autori udelia súhlas na spojenie svojich diel a každý z nich dostane polovicu uvedenej sumy.

Ak bude potrebné súťažný návrh vybraný na realizáciu upraviť, autor vykoná úpravy bezplatne (v prípade potreby v spolupráci s mincovňou) najneskôr do 2 týždňov od vyzvania vyhlasovateľom súťaže. V prípade, že autor nebude môcť úpravy vykonať, resp. dokončiť z akéhokoľvek dôvodu v stanovenom čase, Národná banka Slovenska má právo zadať na realizáciu iný návrh. Autorovi realizovaného návrhu bude vyplatená odmena podľa tohto bodu podmienok.

24. Autorské právo k oceneným návrhom zostáva nedotknuté. Návrhy, ktoré budú ocenené sumou vo výške minimálne 450 € sa stávajú vlastníctvom Národnej banky Slovenska. Ich autori udeľujú Národnej banke Slovenska súhlas na ich použitie na výstavné, propagačné a publikačné účely.
25. Autori ostatných návrhov súhlasia s tým, že vyhlasovateľ súťaže si pre svoju vnútornú potrebu vyhotoví fotodokumentáciu do súťaže predložených výtvarných návrhov bez oprávnenia ich zverejňovať.
26. Súťažné návrhy, ktoré sa nestanú majetkom NBS budú vrátené autorom len v prípade, ak k nim bude priložená písomná požiadavka na ich vrátenie. Návrhy, ktoré si autori nevyžadujú späť môžu byť NBS komisionálne zničené.

Doc. Ing. Jozef Makúch, PhD.  
guvernér  
Národnej banky Slovenska

**Poznámka:**

Autori, ktorí majú záujem o obrazový materiál vzťahujúci sa k Matici slovenskej si ho môžu vyžiadať na emailovej adrese: [dagmar.flache@nbs.sk](mailto:dagmar.flache@nbs.sk) alebo telefonicky na čísle: 02 5787 2715.

O konzultáciu je tiež možné požiadať PhDr. Petra Mulíka, PhD., tajomníka Matice slovenskej, tel: 0905 560 386

**Štátny znak Slovenskej republiky**

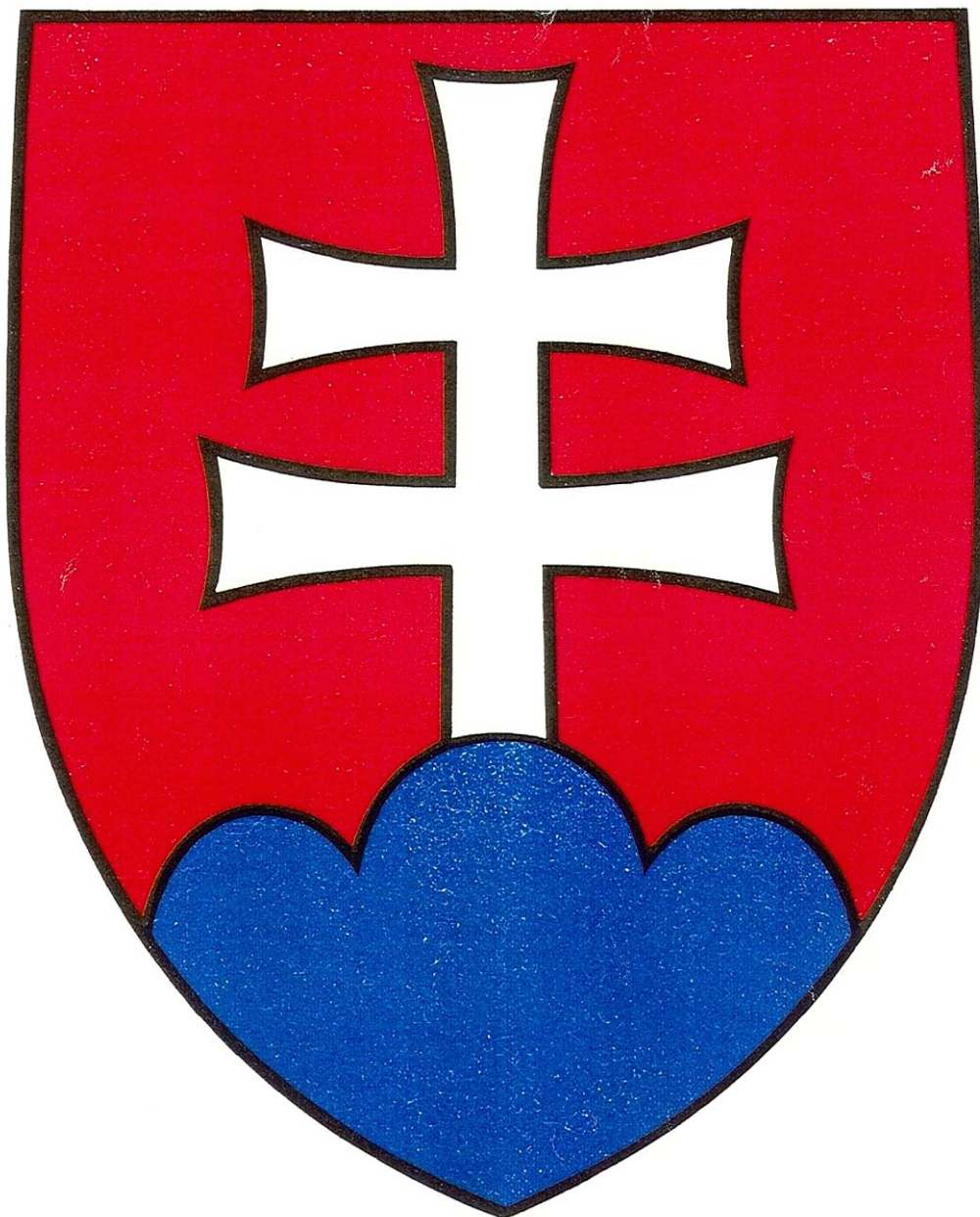

### **Matica slovenská**

(Autor textu: PhDr. Peter Mulík, PhD.)

Matica slovenská je historicky osvedčená, najstaršia a doteraz jestvujúca, ustanovizeň slovenského národa v oblasti kultúry, osvety a vedy. Slovenská republika poverila Maticu slovenskú, aby upevňovala slovenské vlastenectvo, prehlbovala vzťah občanov k slovenskej štátnosti, robila vedecký výskum, rozvíjala miestnu a regionálnu kultúru v duchu národných, mravných a demokratických hodnôt a tým zvyšovala národné povedomie Slovákov.

V dejinách Slovenska tvorí Matica jednu z najdôležitejších kapitol, najmä v rokoch 1863 – 1875. V júni 1861 sa zišlo v Turčianskom Svätom Martine Slovenské národné zhromaždenie a prijalo Memorandum národa slovenského, ktoré patrí k najvýznamnejším dokumentom národno-emancipačného vývoja Slovákov. Memorandum zakotvovalo hlavné požiadavky Slovákov na uplatňovanie národnej identity v štátoprávnej, politickej, kultúrnej a jazykovej oblasti. Jednou z jeho požiadaviek bolo založenie Matice slovenskej.

Matica slovenská mala byť, rovnako ako matice iných slovanských národov, hlavným kultúrnym centrom Slovákov. Nadväzovala na tradície učených spoločností. Prvou takouto bolo Slovenské učené tovarišstvo (1792), neskôr Ústav slovanský a po jeho rozbití Tatrín (1844).

Dôležitým predpokladom na jej úspešné účinkovanie bolo získanie väčšieho počtu členov a financií. Akciu viedol predseda dočasného výboru Ján Francisci. Vo Viedni členov i darcov získaval Karol Kuzmány. Mená darcov a dary zverejňovali v Pešťbudínskych vedomostiach. Zbierky na Maticu i získavanie členov boli úspešné. Dočasný prípravný výbor už v roku 1861 vypracoval návrh Stanov Matice slovenskej a súčasne sa rozbehla celonárodná zbierka, v ktorej sa za tri roky zozbieralo viac ako päťdesiat tisíc zlatých, čo vytvorilo predpoklady na začatie činnosti. „Slovenskú Maticu“ založili v Turčianskom Sv. Martine. V slovenských pomeroch mala osobitné postavenie. Predstavenstvo mesta Martina 21. apríla 1862 na návrh Samuela Galandu prijalo Maticu do svojho lona. Po Ohlásení Matice slovenskej verejnosti nastala pre Dočasný výbor dôležitá práca – získať potrebné financie, získať členov a pripraviť zakladajúce valné zhromaždenie.

Predsedom Matice sa stal rímskokatolícky banskobystrický biskup Štefan Moyses. Pri voľbe podpredsedov vznikli problémy. Za prvého podpredsedu Moyses najskôr navrhol Jána Francisciho, ktorý sa najviac zaslúžil o jej vznik. Francisci funkciu odmietol, ale nakoniec sa stal jej doživotným čestným podpredsedom. Aj Štefan Marko Daxner funkciu odmietol. Miesto podpredsedu zaujal Karol Kuzmány (najvyšší predstaviteľ evanjelikov).

Vedúci činitelia Matice pôsobili v dvoch mestách. V Banskej Bystrici a v Turčianskom Sv. Martine. Táto skutočnosť spôsobila, že vznikli dve matičné centrá. Zhodou okolností v Banskej Bystrici pôsobili katolícki predstavitelia a v Martine prevažne evanjelickí. Existencia dvoch centier napomáhala činnosti Matice, organizačne ju sťažovala, ale nespôsobovala nezhody. Ale smrťou Štefana Moysesu a presunom zbierok sa v roku 1869 skončila činnosť banskobystrického centra.

Na výstavbe Matičného domu, prvej budovy Matice slovenskej, sa podieľalo skoro celé Slovensko. Slováci sa však dlho netešili zo svojej národnej svetlice. Ešte roku 1869 vláda do nej na dlhší čas umiestnila vojsko a roku 1875 Maticu násilne zatvorili. Činnosť Matice slovenskej bola obnovená 1. januára 1919.

### Licenčná zmluva

uzavretá podľa § 40 až 47 zákona č. 618/2003 Z.z. o autorskom práve a právach súvisiacich s autorským právom (autorský zákon)

---

#### Čl. 1. Zmluvné strany

A/ Autor: .....  
Slovenská republika  
dátum narodenia: .....  
(ďalej len „autor“)  
Nie je registrovaným platiteľom DPH

B/ Nadobúdateľ: Národná banka Slovenska  
Imricha Karvaša 1, 813 25 Bratislava  
bankové spojenie: Národná banka Slovenska, č. účtu: 1919/0720  
IČO: 30844789  
DIČ: 2020815654  
IČ DPH: SK2020815654  
zastúpený: .....  
(ďalej len „nadobúdateľ“)

#### Čl. 2. Predmet zmluvy

##### 2.1.

Na základe dohody zmluvných strán udeľuje autor touto zmluvou nadobúdateľovi výhradnú licenciu na realizáciu a použitie svojho diela, výtvarného návrhu striebornej zberateľskej mince s nominálnou hodnotou 10 eur k 150. výročiu založenia Matice slovenskej (ďalej len „dielo“). Strieborné zberateľské mince s nominálnou hodnotou 10 eur k 150. výročiu založenia Matice slovenskej (ďalej len „minca“) vydá nadobúdateľ v súlade s emisným plánom pamätných a zberateľských mincí. Tento súhlas autora zahŕňa právo používať dielo akýmkoľvek spôsobom a na akékoľvek účely, najmä pre prípravu výroby a razenie mincí v mincovni, na ich emitovanie, predaj, na propagačné, zberateľské a publikačné účely, vrátane práva vyhotoviť rozmnoženiny diela na výstavné účely a práva udeliť súhlas na použitie diela orgánom a inštitúciám Európskej únie a ďalším tretím osobám. Privolenie použiť a šíriť svoje horeuvedené dielo udeľuje autor nadobúdateľovi na časovo neobmedzenú dobu a v neobmedzenom rozsahu.

##### 2.2.

Autor sa zaväzuje spolupracovať pri príprave výroby mincí podľa podmienok nadobúdateľa obsiahnutých v prílohe, ktorá je neoddeliteľnou súčasťou tejto zmluvy.



### Čl. 3. Autorský honorár

3.1.

Odmena autora za udelenie výhradnej licencie a za súhlas na použitie diela, jeho realizáciu, šírenie diela v rozsahu a za podmienok dohodnutých touto zmluvou a za výtvarnú spoluprácu pri výrobe mincí predstavuje 2 000 €, slovom dvetisíc eur.

3.2.

Autorská odmena bude po odpočítaní príspevku do fondu výtvarných umení vyplatená autorovi prostredníctvom firmy Ing. Peter Bača – AUVICO, Šintavská 26, 851 05 Bratislava. Nárok na autorskú odmenu vzniká po schválení sériovej razby mincí. Autorská odmena bude autorovi vyplatená do 30 dní po schválení sériovej razby mincí.

### Čl. 4. Spoločné a záverečné ustanovenia

4.1.

Autor vyhlasuje, že k dielu, ktoré je predmetom tejto zmluvy, má autorské právo, že je oprávnený nakladať s ním a že nikto iný nemá právo k tomuto dielu, ktoré by bolo v rozpore s právami uvedenými v tejto zmluve.

4.2.

Ďalšie práva a povinnosti zmluvných strán touto zmluvou výslovne neupravené sa riadia podmienkami nadobúdateľa (príloha), ktoré sú neoddeliteľnou súčasťou tejto zmluvy, zákonom č. 618/2003 Z.z. o autorskom práve a právach súvisiacich s autorským právom (autorský zákon) v znení neskorších predpisov a Občianskym zákonníkom.

4.3.

Nadobúdateľ sa zaväzuje odovzdať autorovi jeden kus mince vo vyhotovení „proof“.

4.4.

Autor dáva nadobúdateľovi súhlas, aby jeho osobné údaje uvedené v tejto zmluve spracúval pre svoje potreby po dobu účinnosti tejto zmluvy a jej úschovy a archivácie podľa všeobecne záväzných právnych predpisov a interných predpisov nadobúdateľa. Tento súhlas možno odvolať pred uplynutím vyššie uvedenej doby len po predchádzajúcom písomnom súhlase nadobúdateľa.

4.5.

Táto zmluva je povinne zverejňovaná zmluva podľa ustanovení § 5a zákona o slobodnom prístupe k informáciám (zákona č. 211/2000 Z. z. v znení neskorších predpisov) v spojení s ustanoveniami § 47a Občianskeho zákonníka. Autor dáva súhlas na zverejnenie tejto zmluvy, s výnimkou jeho osobných údajov, a to zverejnenie nadobúdateľom podľa § 5b zákona o slobodnom prístupe k informáciám. Tento súhlas možno odvolať len po predchádzajúcom písomnom súhlase nadobúdateľa.

4.6.

Táto zmluva sa uzatvára na dobu neurčitú. Zmluva nadobúda platnosť a je pre zmluvné strany záväzná odo dňa jej podpísania zmluvnými stranami; táto zmluva nadobúda účinnosť dňom nasledujúcim po dni jej zverejnenia na webovom sídle (internetovej stránke) nadobúdateľa (§ 47a ods. 1 Občianskeho zákonníka v spojení s § 5a ods. 1 a 5 zákona o slobodnom prístupe k informáciám).

4.7.

Všetky zmeny a doplnky k tejto zmluve sú platné len v písomnej forme po vzájomnom odsúhlasení zmluvnými stranami.

4.8.

Zmluva je vyhotovená v piatich exemplároch s tým, že autor dostane jedno vyhotovenie a nadobúdateľ dostane štyri vyhotovenia.

4.9.

Zmluvné strany (každá sama za seba) zhodne vyhlasujú, že sú plne spôsobilé na právne úkony, že ich zmluvná voľnosť nie je žiadnym spôsobom obmedzená a že táto zmluva nebola uzavretá v tiesni, ani za nápadne nevýhodných a nevyhovujúcich podmienok pre niektorú zo zmluvných strán. Súčasne zmluvné strany (každá sama za seba) zhodne vyhlasujú, že sa s touto zmluvou dôkladne oboznámili a jej obsahu porozumeli, zaväzujú sa ustanovenia tejto zmluvy dobrovoľne plniť a túto zmluvu vlastnoručne podpísali na znak toho, že je určitá a zrozumiteľná a že zodpovedá ich slobodnej a vážnej vôli.

Bratislava dňa

Bratislava dňa

Národná banka Slovenska

Autor

**Podmienky  
nadobúdateľa na realizáciu výtvarného diela striebornej zberateľskej mince  
s nominálnou hodnotou 10 eur k 150. výročiu založenia Matice slovenskej**

1.  
Autor sa zaväzuje neudelieť tretím osobám súhlas na akékoľvek použitie a šírenie diela uvedeného v čl. 2 bod 2.1. zmluvy. Autor sa zaväzuje, že motív, ktorý použil na diele na výrobu mince, nepoužije v rovnakej podobe na vytvorenie iných diel.
  
2.  
Pri príprave výroby mince bude autor spolupracovať s nadobúdateľom a s mincovňou. Návrh diela na výrobu mince upraví včas podľa ich požiadaviek a osobne a na vlastné náklady sa zúčastní schvaľovania skúšobného odrazku mince. Schválenie skúšobného odrazku mince písomne potvrdí.
  
3.  
Nadobúdateľ si vyhradzuje právo odstúpiť od zmluvy v prípade, že autor odmietne, alebo nebude môcť včas vykonať, či dokončiť požadované úpravy návrhu diela na výrobu mince alebo odmietne účasť na schvaľovaní skúšobného odrazku mince. Ak odmietne autor uskutočniť požadované úpravy, môže nadobúdateľ dať dielo upraviť inému výtvarníkovi, prípadne zadať na realizáciu iné dielo. Ak autor bez vlastného zavinenia nebude môcť požadované úpravy diela uskutočniť včas alebo dokončiť, môže nadobúdateľ dať dielo upraviť inému výtvarníkovi s písomným súhlasom autora; autor má právo takéto úpravy posúdiť a vyjadriť sa k nim, ako aj k osobe výtvarníka, ktorý by mal požadované úpravy realizovať.
  
4.  
Autor udeľuje súhlas na uverejnenie diela v oznámení NBS o vydaní zberateľskej mince.

**Parametre sadrového modelu  
striebornej zberateľskej mince v nominálnej hodnote 10 eur**

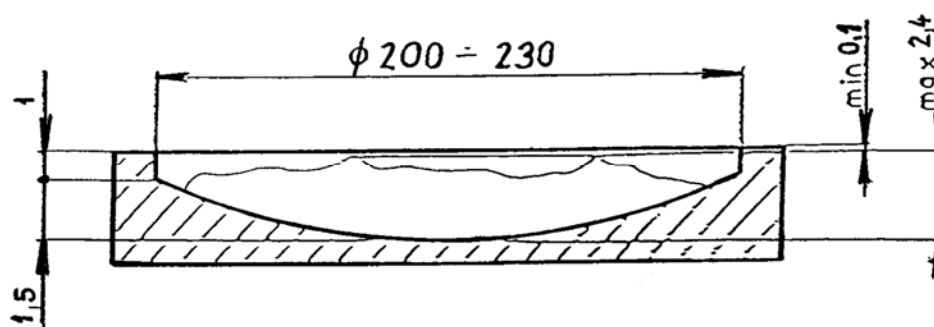

(údaje sú v mm)