

Národná banka Slovenska

**Podmienky
verejnej anonymnej súťaže na výtvarný návrh
striebornej zberateľskej mince v nominálnej hodnote 20 eur
s tematikou pamiatkovej rezervácie Košice**

Bratislava december 2011

P o d m i e n k y

verejnej anonymnej súťaže na výtvarný návrh striebornej zberateľskej mince v nominálnej hodnote 20 eur s tematikou pamiatkovej rezervácie Košice

1. Národná banka Slovenska vyhlasuje verejnú anonymnú súťaž na výtvarný návrh striebornej zberateľskej mince v nominálnej hodnote 20 eur s tematikou pamiatkovej rezervácie Košice.
2. Súťaž sa riadi ustanoveniami § 847 - 849 Občianskeho zákonníka o verejnej súťaži.
3. Účelom súťaže je získanie hodnotného a technickým podmienkam vyhovujúceho výtvarného návrhu averznej a reverznej strany zberateľskej mince. Cieľom jej vydania je prezentovať pamiatkovú rezerváciu Košice a jej mimoriadne kultúrne hodnoty.
4. Na averze mince musí byť vhodne umiestnené:
 - Štátny znak Slovenskej republiky, podľa predlohy uvedenej v prílohe číslo 1 k Zákonu NR SR č. 63/1993 Z.z. o štátnych symboloch Slovenskej republiky a ich používaní v znení neskorších predpisov. Vyobrazenie štátneho znaku je pripojené v prílohe číslo 1 k týmto podmienkam. Dominantnosť štátneho znaku na averze sa nevyžaduje.
 - Názov štátu „SLOVENSKO“.
 - Letopočet „2013“.
 - Motívy viažuce sa k pamiatkovej rezervácii Košice, napríklad veduta mesta alebo niektoré z monumentálnych objektov ako historická budova divadla, Jakabov palác, kláštorne kostoly, prípadne iné vhodné motívy.
5. Na reverze mince musí byť umiestnené:
 - Motívy vzťahujúce sa k pamiatkovej rezervácii Košice, pričom ako prioritné sú odporúčané: komplex Dómu sv. Alžbety s mimoriadne cenným inventárom, kaplnka sv. Michala a Hurbanova veža, prípadne iné vhodné motívy.
Stručná informácia o pamiatkovej rezervácii je v prílohe č. 2.
 - Text „PAMIATKOVÁ REZERVÁCIA KOŠICE“.
6. Na averze alebo na reverze musí byť:
 - Označenie nominálnej hodnoty mince „20 EURO“.
 - Výtvarné stvárnenie averzu mince, typ písma a jeho umiestnenie by malo tvoriť s výtvarným riešením reverzu mince kompozične a umelecky vyvážený celok. Autor môže v textoch (okrem označenia názvu meny, ktoré musí byť uvedené veľkými písmenami „EURO“) použiť veľké, malé, tlačené alebo písané písmo, musí však dodržať gramatickú správnosť písania malých a veľkých písmen.
7. Vyhlasovateľ súťaže odporúča autorom na averze alebo na reverze formou prázdneho štvorca veľkosti cca 5x5 mm ceruzou označiť miesto pre iniciálky mena a priezviska autora a formou prázdneho kruhu s priemerom cca 5 mm miesto pre značku mincovne.

8. Autor môže k návrhu pripojiť krátky písomný opis diela vrátane svojho ideového zámeru v rozsahu maximálne 15 až 20 riadkov. Opis musí byť označený rovnakým heslom ako sadrové modely, ku ktorým sa vzťahuje.
9. Mince s priemerom 40 mm a hmotnosťou 33,63 g budú razené zo zliatiny striebra a medi v obyčajnom a v proof vyhotovení, pri ktorom sa dosahuje vysoký lesk aj v drobných plôškach v kontraste s matným reliéfom. Pre razbu mincí v proof vyhotovení musí byť ukončenie reliéfu jasne ohraničené a nemôže prechádzať plynule do mincového poľa. Detaily plastiky a písmo, ktoré majú byť na minci oddelené, musia byť namodelované tak, aby aj pri adekvátnom zmenšení (cca 7-krát) boli medzery zachované. Texty (vrátane diakritiky) i reliéf musia byť dostatočne vzdialené od obruby. Negatívny reliéf pod úrovňou mincového poľa nie je prípustný. Mincové pole musí byť hladké a bez povrchových nerovností.
10. Podmienkou účasti na súťaži je odovzdanie návrhu averzu a reverzu mince samostatne v sadrovom vyhotovení v tvare kruhu s priemerom 240 - 250 mm. Sadrový model musí zodpovedať parametrom uvedeným na obr. č. 1.
11. Sadrový model musí byť pevný, aby zniesol manipuláciu bez upevnenia na podložku a každý návrh (averz a reverz) musí byť na zadnej strane označený rovnakým súťažným heslom vyjadreným slovne alebo číselne. K návrhu musí byť pripojená zalepená obálka, označená nápisom „Súťaž na mincu“ a heslom ako na modeloch. Obálka musí obsahovať lístok s rovnakým heslom, s menom a priezviskom autora návrhu a jeho adresou, prípadne i telefonickým kontaktom. Návrh môže byť aj dielom dvoch, alebo viacerých autorov. V prípade, že takýto návrh bude ocenený, ceny budú autorom vyplatené pomerne.
12. **Nedodržanie uvedených podmienok, vrátane nesprávnej podoby štátneho znaku, môže byť dôvodom k vylúčeniu zo súťaže.**
13. Súťažné návrhy musia byť odovzdané najneskôr do 26. marca 2012 do 15:00 hod. osobne na oddelení prípravy a analýzy platidiel NBS, alebo do 26. marca 2012 odoslané poštou na adresu:
Národná banka Slovenska
Oddelenie prípravy a analýzy platidiel
Imricha Karvaša 1
813 25 Bratislava

Návrhy odoslané alebo odovzdané po uvedenom termíne nebudú zaradené do súťaže.
14. Návrhy odoslané poštou je vhodné avizovať doporučeným listom s uvedením podacieho čísla poštového úradu a dátumu odoslania, prípadne emailom na adresu dagmar.flache@nbs.sk. Na balíkových zásielkach je rozhodujúci dátum odtlačku poštovej pečiatky na sprievodke. Návrhy by mali byť poslané v obaloch pre krehké zásielky a na vonkajšom obale označené nápisom „Súťaž na mincu“.
15. Autor môže do súťaže zaslať len dielo, ku ktorému má výlučné autorské právo.

16. Súťažné návrhy posúdi najneskôr do troch týždňov od uzávierky súťaže odborná komisia guvernéra Národnej banky Slovenska na posudzovanie výtvarných návrhov slovenských eurových mincí. Komisia predloží guvernérovi Národnej banky Slovenska návrh na udelenie cien a návrh na realizáciu zberateľskej mince.
17. Bližšie informácie o súťaži poskytne sekretárka komisie Ing. Dagmar Flaché, oddelenie prípravy a analýzy platidiel, tel.: 02 5787 2715. Autori si v prípade záujmu môžu dohodnúť prezretie vzorových sadrových modelov pamätných a zberateľských mincí.
18. Pre najhodnotnejšie návrhy sú stanovené tieto ceny:
 1. cena 2 700 €
 2. cena 2 000 €
 3. cena 1 400 €

Okrem toho môžu byť na odporúčenie komisie ocenené ďalšie návrhy v celkovej sume 2 000 €. Komisia môže navrhnúť ktorúkoľvek z cien neudelit' ako aj sumu určenú na ceny rozdeliť iným spôsobom.

19. O udelení cien ako aj o výbere súťažných návrhov na realizáciu rozhodne po prerokovaní návrhu výsledkov súťaže v Bankovej rade Národnej banky Slovenska s konečnou platnosťou guvernér Národnej banky Slovenska.
20. Národná banka Slovenska si vyhradzuje právo ukončiť súťaž bez realizácie niektorého zo súťažných návrhov a bez udelenia cien v prípade, že návrhy nebudú po výtvarnej alebo technickej stránke zodpovedať požiadavkám vyhlasovateľa súťaže, a to bez odškodnenia súťažiacich.
21. Ceny vyplatí Národná banka Slovenska do 30 dní od rozhodnutia guvernéra Národnej banky Slovenska.
22. Autorovi, ktorého súťažný návrh sa bude realizovať (averz i reverz), bude na základe uzatvorenej licenčnej zmluvy vyplatená odmena za udelenie súhlasu na použitie diela akýmkoľvek spôsobom a na akékoľvek účely (najmä pre prípravu výroby a razenie neobmedzeného množstva mincí v mincovni, ich emitovanie, predaj, použitie diela na propagačné, zberateľské a publikačné účely, právo vyhotoviť rozmnoženiny diela na výstavné účely, právo udeliť súhlas na použitie diela orgánom a inštitúciám Európskej únie a ďalším tretím osobám) a za výtvarnú spoluprácu pri realizácii v celkovej sume 2 000 €. Návrh licenčnej zmluvy, ktorú sa autor víťazného návrhu zaväzuje účasťou na súťaži podpísať, je uvedený v prílohe č. 3.

Autor dodá vyhlasovateľovi súťaže do 2 týždňov od vyzvania negatívny výtvarného návrhu schváleného na realizáciu, jeho grafické stvárnenie (perokresba pre účely vydania oznámenia NBS o vydaní zberateľskej mince) a stručný popis diela.

V prípade, že sa vyhlasovateľ súťaže rozhodne zadať na realizáciu kombináciu averznej a reverznej strany dvoch autorov, autori udelia súhlas na spojenie svojich diel a každý z nich dostane polovicu uvedenej sumy.

Ak bude potrebné súťažný návrh vybraný na realizáciu upraviť, autor vykoná úpravy bezplatne (v prípade potreby v spolupráci s mincovňou) najneskôr do 2 týždňov od vyzvania vyhlasovateľom súťaže. V prípade, že autor nebude môcť úpravy vykonať, resp. dokončiť z akéhokoľvek dôvodu v stanovenom čase, Národná banka Slovenska má právo zadať na realizáciu iný návrh. Autorovi realizovaného návrhu bude vyplatená odmena podľa tohto bodu podmienok.

23. Autorské právo k oceneným návrhom zostáva nedotknuté. Návrhy, ktoré budú ocenené sumou vo výške minimálne 450 € sa stávajú vlastníctvom Národnej banky Slovenska. Ich autori účasťou na súťaži udeľujú Národnej banke Slovenska súhlas na ich použitie na výstavné, propagačné a publikačné účely.
24. Autori ostatných návrhov súhlasia s tým, že vyhlasovateľ súťaže si pre svoju vnútornú potrebu vyhotoví fotodokumentáciu do súťaže predložených výtvarných návrhov bez oprávnenia ich zverejňovať.
25. Súťažné návrhy, ktoré sa nestanú majetkom NBS budú vrátené autorom len v prípade, ak k nim bude priložená písomná požiadavka na ich vrátenie. Návrhy, ktoré si autori nevyžiadajú späť môžu byť NBS komisionálne zničené.

Doc. Ing. Jozef Makúch, PhD.
guvernér
Národnej banky Slovenska

Štátny znak Slovenskej republiky

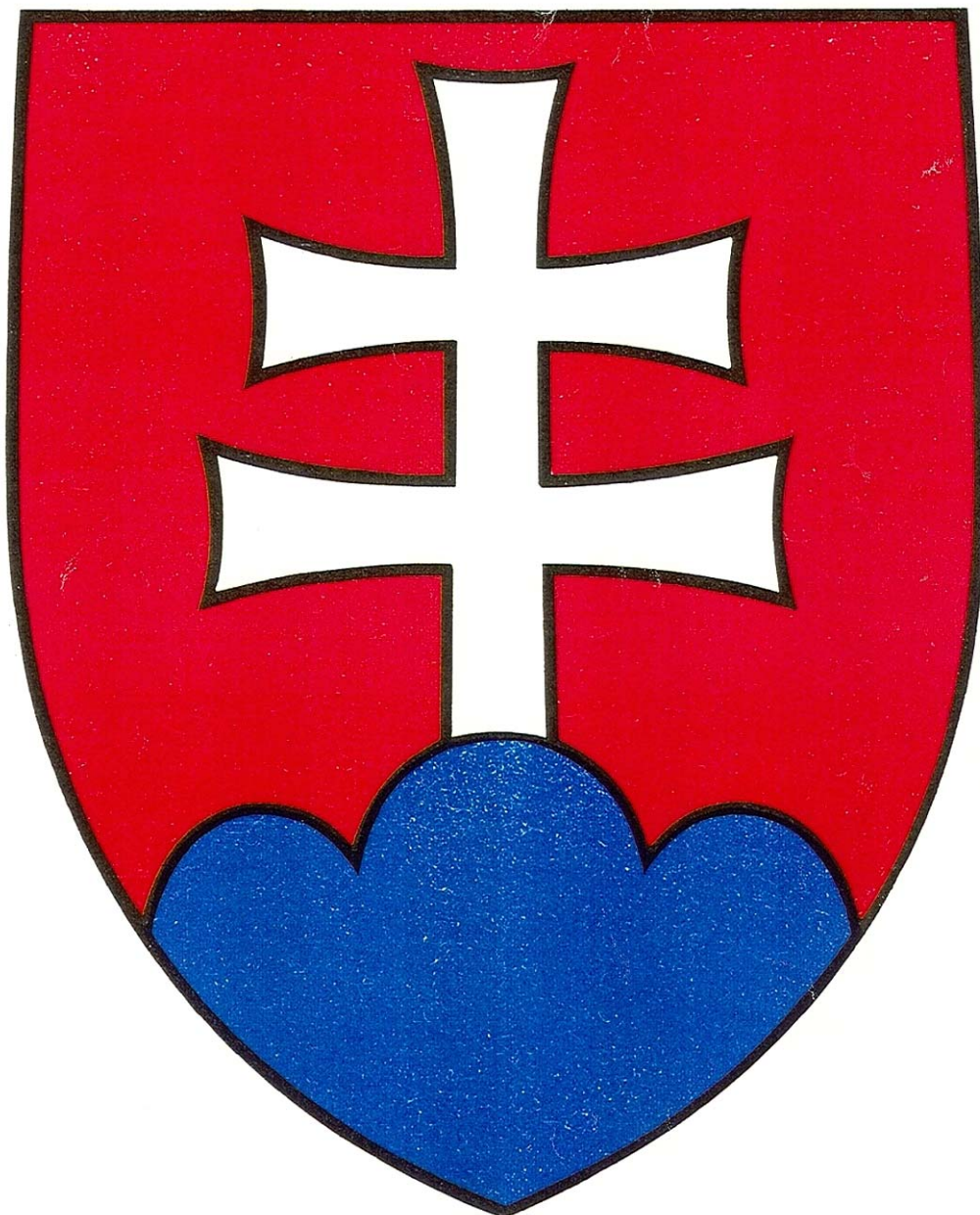

Pamiatková rezervácia Košice
(spracované podľa textu Ing. arch. Viery Dvořákovéj)

Košice, metropola východu Slovenska, vyrástli na križovatke obchodných ciest v údolí Hornádu v Košickej kotline. Pri osade, spomínanej v roku 1230, sa v rokoch 1241 a 1242 usadili nemeckí hostia a zakrátko dostali prvé privilégia. V roku 1290 mesto obkolesili hradby a koncom 13. stor. v ňom organizovali jarmoky.

Odvaha mešťanov pri obrane proti oligarchovi Omodejovi viedla k priazni panovníka Karola Róberta, z ktorej mesto hospodársky rástlo. Najdôležitejšiu výsadu, privilégia slobodného kráľovského mesta získali Košice v roku 1342. V tomto čase boli druhým najdôležitejším mestom krajiny, čo sa odrazilo vo výstavnosti gotických architektúr na pretiahnutom šošovkovitom námestí. Okolo roku 1380 začali v jeho strede stavať najvýznamnejšiu pamiatku, gotický **Dóm sv. Alžbety**. Pri ňom postavili samostatnú zvonnicu, nazývanú dnes **Urbanova veža** a gotický **karner sv. Michala**. Najzaujímavejším prvkom interiéru dómu je **hlavný krídlový oltár** z 15. storočia. So 48 neskorogotickými tabuľovými maľbami patrí k najväčším svojho druhu v Európe. V meste sa už skôr usadili dominikáni a františkáni, ktorí si tu budovali kostoly a kláštory. **Dominikánsky kostol** je najstaršou sakrálnou stavbou v meste.

Ako prvé mesto v Európe získali Košice v roku 1369 od kráľa Ľudovíta I. Veľkého erbovú listinu a v spoločenstve východoslovenských kráľovských miest, zvanom Pentapolitana, zaujímali najdôležitejšie miesto. Sídlila tu kráľovská komora, tridsiatkový úrad, soľná komora. Toto obdobie dokumentuje **Levočský dom** z 15. stor.

Košice sa po moháčskej bitke (1526) stali centrom protitureckej obrany Potisia. Vojnový stav nepriaznivo ovplyvnil obchod a úpadok mesta dovŕšil ničivý požiar v roku 1556. Podpora dvora však napomohla jeho obnove v duchu renesancie. Modernizácia opevnenia v 16. a 17. stor. premenila mesto na takmer nedobytnú pevnosť. Popri štátnej a vojenskej správe a Spišskej komore tu sídlil aj jágerský biskup. Obdobie protihabsburských povstaní nepriaznivo ovplyvnilo vývoj Košíc, sužovaných aj požiarom, vydržiavaním vojsk a recesiou. V roku 1657 tu za podpory panovníka vznikla jezuitská univerzita, pre ktorú neskôr postavili **jezuitský univerzitný kostol**.

Obdobie po Szatmárskom mieri (1711) až do revolučného roku 1848 bolo pre Košice časom mieru a vzrastu. Vznikali barokové a klasicistické verejné stavby, šľachtické a meštianske paláce. Popri budove bývalej radnice z 2. polovice 18. stor., patrí k takýmto objektom aj bývalý stoličný dom z roku 1779, Čáki-Dežöfiovský palác a empírový Forgáčov palác z 19. stor.

V roku 1804 zriadili v Košiciach biskupstvo a dóm, novogoticky upravený koncom 19. stor., sa stal katedrálom. Oproti postavili klasicistický biskupský palác. Hlavným impulzom novodobého rozvoja bolo vybudovanie železnice, ktorá mesto v roku 1860 spojila s Budapešťou a v roku 1870 ho napojila na Košicko-bohumínsku železnicu. Židia si v roku 1883 postavili synagógu v maurskom štýle. V centre mesta boli na konci 19. stor. vybudované výstavné objekty reduty a **divadla**. Zo secesno-romantických stavieb si pozornosť zasluhuje stavba **Jakabovho paláca**.

V 20. stor. mesto opäť získalo postavenie významného administratívno-správneho centra. Dnešné Košice s rozľahlou pamiatkovou rezerváciou, vyhlásenou v roku 1983, vo svojom centre zachovávajú množstvo cenných architektúr, odrážajúcich ich bohatú históriu a jedinečné postavenie v krajine. V roku 2008 vymenovala Rada Európskej únie Košice za Európske hlavné mesto kultúry pre rok 2013.

Licenčná zmluva

uzavretá podľa § 40 až 47 zákona č. 618/2003 Z.z. o autorskom práve a právach súvisiacich s autorským právom (autorský zákon)

Čl. 1. Zmluvné strany

A/ Autor:
Slovenská republika
dátum narodenia:
(ďalej len „autor“)
Nie je registrovaným platiteľom DPH

B/ Nadobúdateľ: Národná banka Slovenska
Imricha Karvaša 1, 813 25 Bratislava
bankové spojenie: Národná banka Slovenska, č. účtu: 1919/0720
IČO: 30844789
DIČ: 2020815654
IČ DPH: SK2020815654
zastúpený: Ing. Ľubicou Polákovou
riaditeľkou odboru riadenia peňažnej hotovosti
(ďalej len „nadobúdateľ“)

Čl. 2. Predmet zmluvy

2.1.

Na základe dohody zmluvných strán udeľuje autor touto zmluvou nadobúdateľovi výhradnú licenciu na realizáciu a použitie svojho diela, výtvarného návrhu striebornej zberateľskej mince s nominálnou hodnotou 20 eur, ktorá je venovaná pamiatkovej rezervácii Košice (ďalej len „dielo“). Strieborné zberateľské mince s tematikou pamiatkovej rezervácie Košice s nominálnou hodnotou 20 eur (ďalej len „minca“) vydá nadobúdateľ v súlade s emisným plánom pamätných a zberateľských mincí. Tento súhlas autora zahŕňa právo používať dielo akýmkoľvek spôsobom a na akékoľvek účely, najmä pre prípravu výroby a razenie mincí v mincovni, na ich emitovanie, predaj, na propagačné, zberateľské a publikačné účely, vrátane práva vyhotoviť rozmnoženiny diela na výstavné účely a práva udeliť súhlas na použitie diela orgánom a inštitúciám Európskej únie a ďalším tretím osobám. Privoľenie použiť a šíriť svoje horeuvedené dielo udeľuje autor nadobúdateľovi na časovo neobmedzenú dobu a v neobmedzenom rozsahu.

2.2.

Autor sa zaväzuje spolupracovať pri príprave výroby mincí podľa podmienok nadobúdateľa obsiahnutých v prílohe, ktorá je neoddeliteľnou súčasťou tejto zmluvy.

Čl. 3. Autorský honorár

3.1.

Odmena autora za udelenie výhradnej licencie a za súhlas na použitie diela, jeho realizáciu, šírenie diela v rozsahu a za podmienok dohodnutých touto zmluvou a za výtvarnú spoluprácu pri výrobe mincí predstavuje 2 000 €, slovom dvetisíc eur.

3.2.

Autorská odmena bude po odpočítaní príspevku do fondu výtvarných umení vyplatená autorovi prostredníctvom firmy Ing. Peter Bača – AUVICO, Šintavská 26, 851 05 Bratislava. Nárok na autorskú odmenu vzniká po schválení sériovej razby mincí. Autorská odmena bude autorovi vyplatená do 30 dní po schválení sériovej razby mincí.

Čl. 4. Spoločné a záverečné ustanovenia

4.1.

Autor vyhlasuje, že k dielu, ktoré je predmetom tejto zmluvy, má autorské právo, že je oprávnený nakladať s ním a že nikto iný nemá právo k tomuto dielu, ktoré by bolo v rozpore s právami uvedenými v tejto zmluve.

4.2.

Ďalšie práva a povinnosti zmluvných strán touto zmluvou výslovne neupravené sa riadia podmienkami nadobúdateľa (príloha), ktoré sú neoddeliteľnou súčasťou tejto zmluvy, zákonom č. 618/2003 Z.z. o autorskom práve a právach súvisiacich s autorským právom (autorský zákon) v znení neskorších predpisov a Občianskym zákonníkom.

4.3.

Nadobúdateľ sa zaväzuje odovzdať autorovi jeden kus mince vo vyhotovení „proof“.

4.4.

Autor dáva nadobúdateľovi súhlas, aby jeho osobné údaje uvedené v tejto zmluve spracúval pre svoje potreby po dobu účinnosti tejto zmluvy a jej úschovy a archivácie podľa všeobecne záväzných právnych predpisov a interných predpisov nadobúdateľa. Tento súhlas možno odvolať pred uplynutím vyššie uvedenej doby len po predchádzajúcom písomnom súhlase nadobúdateľa.

4.5.

Táto zmluva je povinne zverejňovaná zmluva podľa ustanovení § 5a zákona o slobodnom prístupe k informáciám (zákona č. 211/2000 Z. z. v znení neskorších predpisov) v spojení s ustanoveniami § 47a Občianskeho zákonníka. Autor dáva súhlas na zverejnenie tejto zmluvy, s výnimkou jeho osobných údajov, a to zverejnenie nadobúdateľom podľa § 5b zákona o slobodnom prístupe k informáciám. Tento súhlas možno odvolať len po predchádzajúcom písomnom súhlase nadobúdateľa.

4.6.

Táto zmluva sa uzatvára na dobu neurčitú. Zmluva nadobúda platnosť a je pre zmluvné strany záväzná odo dňa jej podpísania zmluvnými stranami; táto zmluva nadobúda účinnosť dňom nasledujúcim po dni jej zverejnenia na webovom sídle (internetovej stránke) nadobúdateľa (§ 47a ods. 1 Občianskeho zákonníka v spojení s § 5a ods. 1 a 5 zákona o slobodnom prístupe k informáciám).

4.7.

Všetky zmeny a doplnky k tejto zmluve sú platné len v písomnej forme po vzájomnom odsúhlasení zmluvnými stranami.

4.8.

Zmluva je vyhotovená v piatich exemplároch s tým, že autor dostane jedno vyhotovenie a nadobúdateľ dostane štyri vyhotovenia.

4.9.

Zmluvné strany (každá sama za seba) zhodne vyhlasujú, že sú plne spôsobilé na právne úkony, že ich zmluvná voľnosť nie je žiadnym spôsobom obmedzená a že táto zmluva nebola uzavretá v tiesni, ani za nápadne nevýhodných a nevyhovujúcich podmienok pre niektorú zo zmluvných strán. Súčasne zmluvné strany (každá sama za seba) zhodne vyhlasujú, že sa s touto zmluvou dôkladne oboznámili a jej obsahu porozumeli, zaväzujú sa ustanovenia tejto zmluvy dobrovoľne plniť a túto zmluvu vlastnoručne podpísali na znak toho, že je určitá a zrozumiteľná a že zodpovedá ich slobodnej a vážnej vôli.

Bratislava dňa

Bratislava dňa

Národná banka Slovenska

Autor

.....
Ing. Ľubica Poláková
riaditeľka
odboru riadenia peňažnej hotovosti

.....

Príloha k licenčnej zmluve

**Podmienky
nadobúdateľa na realizáciu výtvarného diela striebornej zberateľskej mince
s nominálnou hodnotou 20 eur
s tematikou pamiatkovej rezervácie Košice**

1.
Autor sa zaväzuje neudelit' tretím osobám súhlas na akékoľvek použitie a šírenie diela uvedeného v čl. 2 bod 2.1. zmluvy. Autor sa zaväzuje, že motív, ktorý použil na diele na výrobu mince, nepoužije v rovnakej podobe na vytvorenie iných diel.

2.
Pri príprave výroby mince bude autor spolupracovať s nadobúdateľom a s mincovňou. Návrh diela na výrobu mince upraví včas podľa ich požiadaviek a osobne a na vlastné náklady sa zúčastní schvaľovania skúšobného odrazku mince. Schválenie skúšobného odrazku mince písomne potvrdí.

3.
Nadobúdateľ si vyhradzuje právo odstúpiť od zmluvy v prípade, že autor odmietne, alebo nebude môcť včas vykonať, či dokončiť požadované úpravy návrhu diela na výrobu mince alebo odmietne účasť na schvaľovaní skúšobného odrazku mince. Ak odmietne autor uskutočniť požadované úpravy, môže nadobúdateľ dať dielo upraviť inému výtvarníkovi, prípadne zadať na realizáciu iné dielo. Ak autor bez vlastného zavinenia nebude môcť požadované úpravy diela uskutočniť včas alebo dokončiť, môže nadobúdateľ dať dielo upraviť inému výtvarníkovi s písomným súhlasom autora; autor má právo takéto úpravy posúdiť a vyjadriť sa k nim, ako aj k osobe výtvarníka, ktorý by mal požadované úpravy realizovať.

4.
Autor udeľuje súhlas na uverejnenie diela v oznámení NBS o vydaní zberateľskej mince.

Obr. č. 1

**Parametre sadrového modelu
striebornej zberateľskej mince v nominálnej hodnote 20 eur**

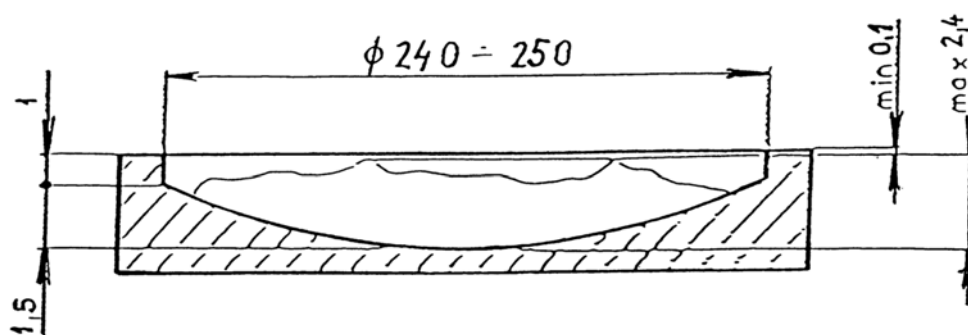

(údaje sú v mm)