

**P o d m i e n k y**  
**verejnej anonymnej súťaže na výtvarný návrh striebornej zberateľskej mince**  
**v nominálnej hodnote 10 eur**  
**k 450. výročiu narodenia Jána Jessenia**

---

1. Národná banka Slovenska vyhlasuje verejnú anonymnú súťaž na výtvarný návrh striebornej zberateľskej mince v nominálnej hodnote 10 eur k 450. výročiu narodenia Jána Jessenia.
2. Súťaž sa riadi ustanoveniami § 847 - 849 Občianskeho zákonníka o verejnej súťaži.
3. Účelom súťaže je získanie hodnotného a technickým podmienkam vyhovujúceho výtvarného návrhu averznej a reverznej strany zberateľskej mince pripomínajúcej 450. výročie narodenia lekára Jána Jessenia, popredného vedca a jednej z vedúcich osobností povstania českých stavov.
4. Na averze mince musí byť vhodne umiestnené:
  - Štátny znak Slovenskej republiky podľa predlohy uvedenej v prílohe č. 1 k Zákonom NR SR č. 63/1993 Z.z. o štátnych symboloch Slovenskej republiky a ich používaní v znení neskorších predpisov. Vyobrazenie štátneho znaku je pripojené v prílohe č. 1 k týmto podmienkam. Dominantnosť štátneho znaku na averze sa nevyžaduje.
  - Názov štátu „SLOVENSKO“.
  - Letopočet „2016“.
  - Výtvarné stvárnenie motívov, ktoré sa vzťahujú k životu a pôsobeniu Jána Jessenia.
5. Na reverze mince musí byť umiestnené:
  - Portrét Jána Jessenia, ktorý nemusí byť dominantný.
  - Text „JÁN JESSENIUS“ v nápise alebo opise.
  - Rok narodenia „1566“ a rok úmrtia „1621“
  - Reverz môže byť obohatený o ďalšie motívy spojené s Jánom Jesseniom. Stručná informácia o Jánovi Jesseniovi je uvedená v prílohe č. 2.
6. Na averze alebo na reverze musí byť:
  - Označenie nominálnej hodnoty mince „10 EURO“.
  - Výtvarné stvárnenie averzu mince, typ písma a jeho umiestnenie by malo tvoriť s výtvarným riešením reverzu mince kompozične a umelecky harmonický a vyvážený celok. Autor môže v textoch (okrem označenia názvu meny, ktoré musí byť uvedené veľkými písmenami „EURO“) použiť veľké, malé, tlačené alebo písané písmo, musí však dodržať gramatickú správnosť písania malých a veľkých písmen.
7. Vyhlasovateľ súťaže odporúča autorom na averze alebo na reverze formou prázdneho štvorca veľkosti cca 5x5 mm ceruzou označiť miesto pre iniciálky mena a priezviska autora a formou prázdneho kruhu s priemerom cca 5 mm miesto pre značku mincovne.

8. Autor môže k návrhu pripojiť krátky písomný opis diela vrátane svojho ideového zámeru v rozsahu maximálne 15 riadkov. Opis musí byť označený rovnakým heslom ako sadrové modely, ku ktorým sa vzťahuje.
9. Mince s priemerom 34 mm a hmotnosťou 18 g budú razené zo zliatiny striebra a meďi v obyčajnom a v proof vyhotovení, pri ktorom sa dosahuje vysoký lesk aj v drobných plôškach v kontraste s matným reliéfom. Pre razbu mincí v proof vyhotovení musí byť ukončenie reliéfu jasne ohraničené a nemôže prechádzať plynule do mincového poľa. Details plastiky a písmo, ktoré majú byť na minci oddelené, musia byť namodelované tak, aby aj pri adekvátnom zmenšení (cca 7-krát) boli medzery zachované. Texty (vrátane diakritiky) i reliéf musia byť dostatočne vzdialené od obruby. Negatívny reliéf pod úrovňou mincového poľa nie je prípustný. Mincové pole musí byť hladké a bez povrchových nerovností.
10. Podmienkou účasti na súťaži je odovzdanie návrhu averzu a reverzu mince samostatne v sadrovom vyhotovení v tvare kruhu s priemerom 200 - 230 mm. Sadrový model musí zodpovedať parametrom uvedeným na obr. č. 1.
11. Sadrový model musí byť pevný, aby zniesol manipuláciu bez upevnenia na podložku a každý návrh (averz a reverz) musí byť na zadnej strane označený rovnakým súťažným heslom vyjadreným slovne alebo číselne. K návrhu musí byť pripojená zalepená obálka, označená nápisom „Súťaž na mincu“ a heslom ako na modeloch. Obálka musí obsahovať lístok s rovnakým heslom, s menom a priezviskom autora návrhu a jeho adresou, prípadne i telefonickým kontaktom. Návrh môže byť aj dielom dvoch, alebo viacerých autorov. V prípade, že takýto návrh bude ocenený, ceny budú autorom vyplatené pomerne.
12. Nedodržanie podmienok súťaže, vrátane nesprávnej podoby štátneho znaku, môže byť dôvodom k vylúčeniu zo súťaže.
13. Súťažné návrhy musia byť odovzdané najneskôr do 2. novembra 2015 do 15:00 hod. osobne na oddelení prípravy a analýzy platidiel NBS, alebo do 2. novembra 2015 odoslané poštou na adresu:  
Národná banka Slovenska  
Oddelenie prípravy a analýzy platidiel  
Imricha Karvaša 1  
813 25 Bratislava  
  
Návrhy odoslané alebo odovzdané po uvedenom termíne nebudú zaradené do súťaže.
14. Návrhy odoslané poštou je vhodné avizovať doporučeným listom s uvedením podacieho čísla poštového úradu a dátumu odoslania, prípadne emailom na adresu [priprava.minci@nbs.sk](mailto:priprava.minci@nbs.sk). Na balíkových zásielkach je rozhodujúci dátum odovzdania na poštovú prepravu. Návrhy by mali byť poslané v obaloch pre krehké zásielky a na vonkajšom obale označené nápisom „Súťaž na mincu“.
15. Autor môže do súťaže zaslať len dielo, ku ktorému má výlučné autorské právo.

16. Súťažné návrhy posúdi najneskôr do troch týždňov od uzávierky súťaže Komisia na posudzovanie výtvarných návrhov pamätných mincí a zberateľských mincí. Komisia odporučí guvernérovi Národnej banky Slovenska udelenie cien a súťažný návrh na realizáciu zberateľskej mince.
17. Bližšie informácie o súťaži poskytne tajomníčka komisie Ing. Dagmar Flaché, oddelenie prípravy a analýzy platidiel, tel.: 02 5787 2715. Autori si v prípade záujmu môžu dohodnúť prezretie vzorových sadrových modelov pamätných a zberateľských mincí.
18. Pre najhodnotnejšie návrhy sú stanovené tieto ceny:
  1. cena 2 700 €
  2. cena 2 000 €
  3. cena 1 400 €

Okrem toho môžu byť na odporúčenie komisie ocenené ďalšie návrhy v celkovej sume 2 000 €. Komisia môže navrhnúť ktorúkoľvek z cien neudelit' ako aj sumu určenú na ceny rozdeliť iným spôsobom.

19. O udelení cien ako aj o výbere súťažných návrhov na realizáciu rozhodne po prerokovaní návrhu výsledkov súťaže v Bankovej rade Národnej banky Slovenska s konečnou platnosťou guvernér Národnej banky Slovenska.
20. Národná banka Slovenska si vyhradzuje právo ukončiť súťaž bez realizácie niektorého zo súťažných návrhov a bez udelenia cien v prípade, že návrhy nebudú po výtvarnej alebo technickej stránke zodpovedať požiadavkám vyhlasovateľa súťaže, a to bez odškodnenia súťažiacich.
21. Ceny vyplatí Národná banka Slovenska do 30 dní od rozhodnutia guvernéra Národnej banky Slovenska.
22. Autorovi, ktorého súťažný návrh sa bude realizovať (averz i reverz), bude na základe uzatvorenej licenčnej zmluvy vyplatená odmena za udelenie súhlasu na použitie diela akýmkoľvek spôsobom a na akékoľvek účely (najmä pre prípravu výroby a razenie neobmedzeného množstva mincí v mincovni, ich emitovanie, predaj, použitie diela na propagačné, zberateľské a publikačné účely, právo vyhotoviť rozmnoženiny diela na výstavné účely, právo udeliť súhlas na použitie diela orgánom a inštitúciám Európskej únie a ďalším tretím osobám) a za výtvarnú spoluprácu pri realizácii v celkovej sume 2 000 €. Návrh licenčnej zmluvy, ktorú sa autor víťazného návrhu zaväzuje účasťou na súťaži podpísať, je uvedený v prílohe č. 3.

Autor dodá vyhlasovateľovi súťaže do 2 týždňov od vyzvania negatívny výtvarného návrhu schváleného na realizáciu, jeho grafické stvárnenie (perokresba pre účely vydania oznámenia NBS o vydaní zberateľskej mince) a stručný opis diela.

V prípade, že sa vyhlasovateľ súťaže rozhodne zadať na realizáciu kombináciu averznej a reverznej strany dvoch autorov, autori udelia súhlas na spojenie svojich diel a každý z nich dostane polovicu uvedenej sumy.

Ak bude potrebné súťažný návrh vybraný na realizáciu upraviť, autor vykoná úpravy bezplatne (v prípade potreby v spolupráci s mincovňou) najneskôr do 2 týždňov od vyzvania vyhlasovateľom súťaže. V prípade, že autor nebude môcť úpravy vykonať, resp. dokončiť z akéhokoľvek dôvodu v stanovenom čase, Národná banka Slovenska má právo zadať na realizáciu iný návrh. Autorovi realizovaného návrhu bude vyplatená odmena podľa tohto bodu podmienok.

23. Autorské právo k oceneným návrhom zostáva nedotknuté. Návrhy, ktoré budú ocenené sumou vo výške minimálne 400 € sa stávajú vlastníctvom Národnej banky Slovenska. Ich autori účasťou na súťaži udeľujú Národnej banke Slovenska súhlas na ich použitie na výstavné, propagačné a publikačné účely.
24. Autori ostatných návrhov súhlasia s tým, že vyhlasovateľ súťaže si pre svoju vnútornú potrebu vyhotoví fotodokumentáciu do súťaže predložených výtvarných návrhov.
25. Súťažné návrhy, ktoré sa nestanú majetkom NBS budú vrátené autorom len v prípade, ak k nim bude priložená písomná požiadavka na ich vrátenie. Návrhy, ktoré si autori nevyžadujú späť môžu byť NBS komisionálne zničené.

Doc. Ing. Jozef Makúch, PhD.  
guvernér  
Národnej banky Slovenska

*Poznámka:*

*Autori, ktorí majú záujem o portrét Jána Jessenia si ho môžu vyžiadať na emailovej adrese: [priprava.minci@nbs.sk](mailto:priprava.minci@nbs.sk) alebo telefonicky na čísle: 02 5787 2715, resp. 02 5787 2712.*

**Štátny znak Slovenskej republiky**

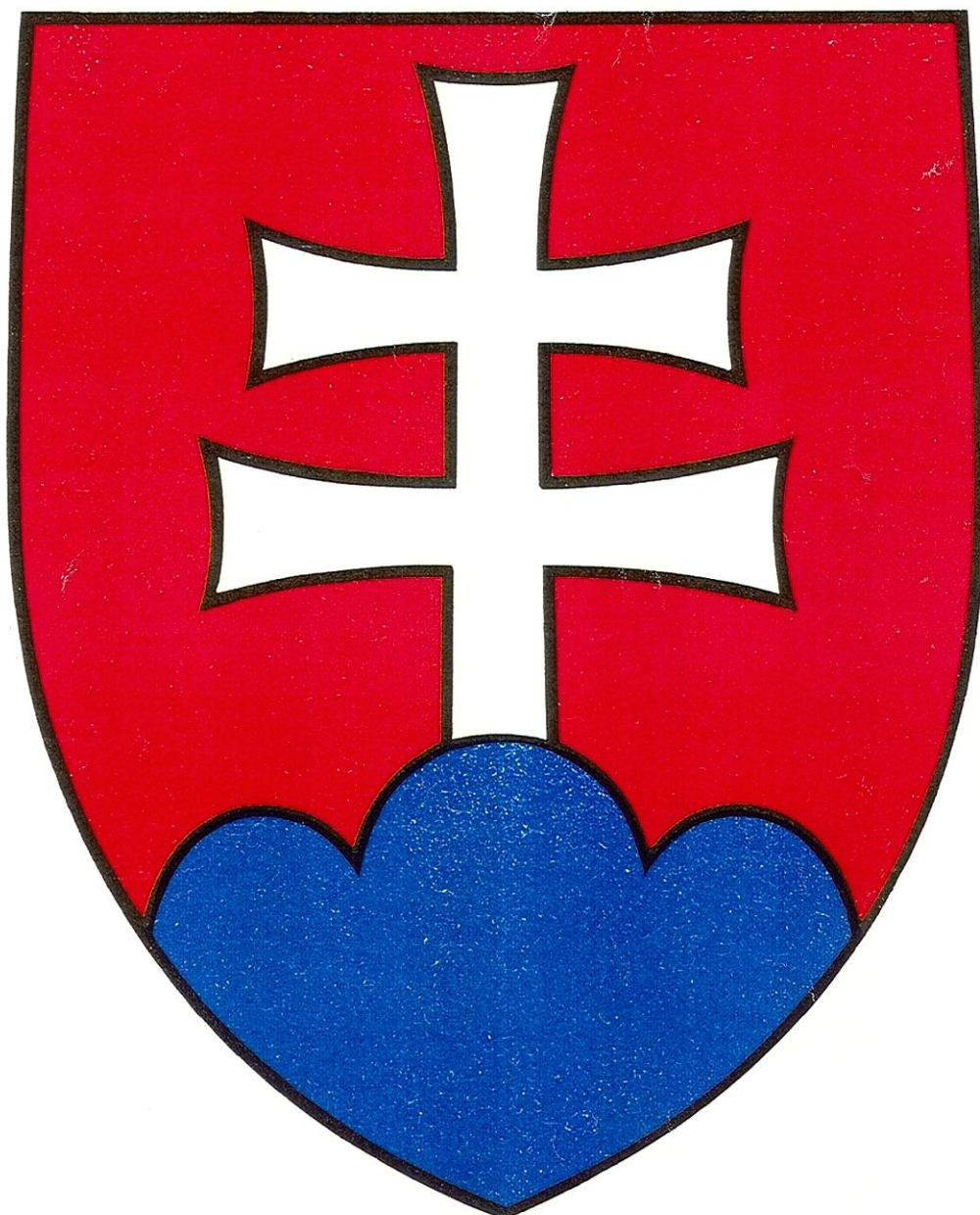

### Ján Jessenius

(spracované podľa textu PhDr. Tünde Lengyelovej, CSc.)

Ján Jessenius pochádzal z turčianskeho šľachtického rodu pôvodne z Horného Jasena. Narodil sa 27. decembra 1566 v poľskej Vratislavi. Gymnaziálne štúdiá absolvoval v rodnom meste, potom študoval filozofiu a medicínu vo Wittenbergu, Lipsku a na slávnej lekárskej fakulte univerzity v Padove. Doktorát z medicíny získal roku 1591 za prácu *O chorobách žlče pri trojdennej zimnici*. V tom istom čase získal aj doktorát z filozofie za traktát *O nároku ľudu na odpor voči tyranom*. Ako evanjelik však titul nemohol získať priamo od univerzity v Padove, ale bol mu udelený dodatočne v Prahe.

Svoju lekársku kariéru zahájil vo Vratislavi, čoskoro však dostal pozvanie od saského kurfirsta z Drážďan a stal sa jeho osobným lekárom. Zároveň rozšíril svoje pôsobenie a stal sa vo Wittenbergu profesorom chirurgie a anatómie. Dôkazom jeho akceptácie a uznania bolo zvolenie za dekana lekárskej fakulty a neskôr za rektora univerzity.

Najznámejším počinom Jána Jessenia bola prvá verejná pitva, ktorú predviedol v Prahe v júni roku 1600. Kým odborná verejnosť bola nadšená, laici pitvu odsúdili. Prednášku z nej vydal aj tlačou s názvom *Johannis Jessenii á Jessen, Anatomiae Pragrae, Anno MDC ab se solemniter administratae historia* (História pražskej slávnostne vykonanej pitvy v roku 1600 Jánom Jesseniom z Jasena).

Od roku 1601 žil v Prahe, kde vyučoval a zároveň bol osobným lekárom cisára Rudolfa II. Jeho hodiny anatómie boli preslávené a na svoju dobu veľmi pokrokové. Ako činný muž sa zaujímal aj o politiku, čo bolo zrejme dané aj jeho pobytom na cisárskom dvore. Ako evanjelik sa výraznejšie angažoval v otázkach obrany evanjelickej viery, kde prišiel do konfliktov s cisárom. Opustil post jeho osobného lekára a dal sa do služieb jeho brata Mateja II., uhorského kráľa, s ktorým sa rozišiel po jeho zvolení za cisára roku 1612. Jeho politická angažovanosť na strane českých stavov vyústila do otvorenej opozície s katolíckym cisárskym centralizmom. Ako rektor Karolína (univerzity v Prahe) sa stal aj jednou z vedúcich osobností neskoršieho stavovského povstania. Roku 1618 cestoval s diplomatickou misiou do Uhorska, kde sa mal pokúsiť ovplyvniť uhorské stavy, aby nevolili za kráľa Ferdinanda Habsburského. Bol zatknutý a uväznený. Po prepustení sa radikalizoval vo svojej politickej spisbe, ale posledné roky sa najviac venoval univerzitnej práci.

Roku 1621 bolo bitkou na Bielej hore potlačené povstanie českých stavov a došlo ku krutým represáliám. Jessenius ako jedna z vedúcich osobností bol obvinený z rebélie a urážky majestátu a odsúdený na trest smrti. Bol popravený spolu s ďalšími 26 českými pánmi v Prahe 21. júna 1621. Jeho poprava bola mimoriadne krutá: najprv mu kat vyrezal jazyk, potom sťal a telo rozštvrtil. Jeho hlava spolu s hlavami ďalších 11 českých pánov bola vyše desať rokov vystavená na výstrahu pri Staromestskej veži v Prahe.

Ján Jessenius patrí k popredným vedcom prelomu 16.-17. storočia. Zanechal na svoju dobu mimoriadne novátorské práce z medicíny, pokladá sa za jedného zo zakladateľov anatómie. Publikoval a písal však aj práce filozofické, historické a vieroučné.

### Licenčná zmluva

uzavretá podľa § 40 až 47 zákona č. 618/2003 Z.z. o autorskom práve a právach súvisiacich s autorským právom (autorský zákon)

---

#### Čl. 1. Zmluvné strany

A/ Autor: .....  
.....  
.....  
.....  
(ďalej len „autor“)  
Nie je registrovaným platiteľom DPH

B/ Nadobúdateľ:                      Národná banka Slovenska  
Imricha Karvaša 1, 813 25 Bratislava  
bankové spojenie:                Národná banka Slovenska, č. účtu: .....  
IČO:                                      30844789  
DIČ:                                      2020815654  
IČ DPH:                                SK2020815654  
zastúpený:                            .....  
.....  
(ďalej len „nadobúdateľ“)

#### Čl. 2. Predmet zmluvy

2.1.

Na základe dohody zmluvných strán udeľuje autor touto zmluvou nadobúdateľovi výhradnú licenciu na realizáciu a použitie svojho diela, výtvarného návrhu striebornej zberateľskej mince s nominálnou hodnotou 10 eur, ktorá je venovaná 450. výročiu narodenia Jána Jessenia (ďalej len „dielo“). Strieborné zberateľské mince s nominálnou hodnotou 10 eur budú vydané v roku 2016 pri príležitosti 450. výročia narodenia Jána Jessenia (ďalej len „minca“). Tento súhlas autora zahŕňa právo používať dielo akýmkoľvek spôsobom a na akékoľvek účely, najmä pre prípravu výroby a razenie mincí v mincovni, na ich emitovanie, predaj, na propagačné, zberateľské a publikačné účely, vrátane práva vyhotoviť rozmnoženiny diela na výstavné účely a práva udeliť súhlas na použitie diela orgánom a inštitúciám Európskej únie a ďalším tretím osobám. Privoľenie použiť a šíriť svoje horeuvedené dielo udeľuje autor nadobúdateľovi na časovo neobmedzenú dobu a v neobmedzenom rozsahu.

2.2.

Autor sa zaväzuje spolupracovať pri príprave výroby mincí podľa podmienok nadobúdateľa obsiahnutých v prílohe, ktorá je neoddeliteľnou súčasťou tejto zmluvy.

### **Čl. 3. Autorský honorár**

#### 3.1.

Odmena autora za udelenie výhradnej licencie a za súhlas na použitie diela, jeho realizáciu, šírenie diela v rozsahu a za podmienok dohodnutých touto zmluvou a za výtvarnú spoluprácu pri výrobe mincí predstavuje 2 000 €, slovom dvetisíc eur.

#### 3.2.

Z autorskej odmeny bude odpočítaný príspevok do fondu výtvarných umení vo výške 40 eur. Zostatok z autorskej odmeny vo výške 1 960 eur bude vyplatený autorovi prostredníctvom firmy Ing. Peter Bača – AUVICO, Šintavská 26, 851 05 Bratislava. Nárok na autorskú odmenu vzniká po schválení sériovej razby mincí. Autorská odmena bude autorovi vyplatená do 30 dní po schválení sériovej razby mincí.

### **Čl. 4. Spoločné a záverečné ustanovenia**

#### 4.1.

Autor vyhlasuje, že k dielu, ktoré je predmetom tejto zmluvy, má autorské právo, že je oprávnený nakladať s ním a že nikto iný nemá právo k tomuto dielu, ktoré by bolo v rozpore s právami uvedenými v tejto zmluve.

#### 4.2.

Ďalšie práva a povinnosti zmluvných strán touto zmluvou výslovne neupravené sa riadia podmienkami nadobúdateľa (príloha), ktoré sú neoddeliteľnou súčasťou tejto zmluvy, zákonom č. 618/2003 Z.z. o autorskom práve a právach súvisiacich s autorským právom (autorský zákon) v znení neskorších predpisov a Občianskym zákonníkom.

#### 4.3.

Nadobúdateľ sa zaväzuje odovzdať autorovi jeden kus mince vo vyhotovení „proof“.

#### 4.4.

Autor dáva nadobúdateľovi súhlas, aby jeho osobné údaje uvedené v tejto zmluve spracúval pre svoje potreby po dobu účinnosti tejto zmluvy a jej úschovy a archivácie podľa všeobecne záväzných právnych predpisov a interných predpisov nadobúdateľa. Tento súhlas možno odvolať pred uplynutím vyššie uvedenej doby len po predchádzajúcom písomnom súhlase nadobúdateľa.

#### 4.5.

Táto zmluva je povinne zverejňovaná zmluva podľa ustanovení § 5a zákona o slobodnom prístupe k informáciám (zákona č. 211/2000 Z. z. v znení neskorších predpisov) v spojení s ustanoveniami § 47a Občianskeho zákonníka. Autor dáva súhlas na zverejnenie tejto zmluvy, s výnimkou jeho osobných údajov, a to zverejnenie nadobúdateľom počas trvania jeho povinnosti podľa § 5a ods. 1 a 6 a podľa § 5b zákona o slobodnom prístupe k informáciám. Tento súhlas možno odvolať len po predchádzajúcom písomnom súhlase nadobúdateľa.



4.6.

Táto zmluva sa uzatvára na dobu neurčitú. Zmluva nadobúda platnosť a je pre zmluvné strany záväzná odo dňa jej podpísania zmluvnými stranami; ak oprávnení zástupcovia oboch zmluvných strán nepodpíšu túto zmluvu v ten istý deň, tak rozhodujúci je deň neskoršieho podpisu. Táto zmluva nadobúda účinnosť dňom nasledujúcim po dni jej zverejnenia na webovom sídle (internetovej stránke) nadobúdateľa (§ 47a ods. 1 Občianskeho zákonníka v spojení s § 5a ods. 1, 6 a 9 zákona o slobodnom prístupe k informáciám).

4.7.

Všetky zmeny a doplnky k tejto zmluve sú platné len v písomnej forme po vzájomnom odsúhlasení zmluvnými stranami.

4.8.

Zmluva je vyhotovená v štyroch exemplároch s tým, že autor dostane jedno vyhotovenie a nadobúdateľ dostane tri vyhotovenia.

4.9.

Zmluvné strany (každá sama za seba) zhodne vyhlasujú, že sú plne spôsobilé na právne úkony, že ich zmluvná voľnosť nie je žiadnym spôsobom obmedzená a že táto zmluva nebola uzavretá v tiesni, ani za nápadne nevýhodných a nevyhovujúcich podmienok pre niektorú zo zmluvných strán. Súčasne zmluvné strany (každá sama za seba) zhodne vyhlasujú, že sa s touto zmluvou dôkladne oboznámili a jej obsahu porozumeli, zaväzujú sa ustanovenia tejto zmluvy dobrovoľne plniť a túto zmluvu vlastnoručne podpísali na znak toho, že je určitá a zrozumiteľná a že zodpovedá ich slobodnej a vážnej vôli.

Bratislava dňa

Národná banka Slovenska

Autor

**Podmienky  
nadobúdateľa na realizáciu výtvarného diela striebornej zberateľskej mince  
s nominálnou hodnotou 10 eur k 450. výročiu narodenia Jána Jessenia**

1.  
Autor sa zaväzuje neudelieť tretím osobám súhlas na akékoľvek použitie a šírenie diela uvedeného v čl. 2 bod 2.1. zmluvy. Autor sa zaväzuje, že motív, ktorý použil na diele na výrobu mince, nepoužije v rovnakej podobe na vytvorenie iných diel.
  
2.  
Pri príprave výroby mince bude autor spolupracovať s nadobúdateľom a s mincovňou. Návrh diela na výrobu mince upraví včas podľa ich požiadaviek a osobne a na vlastné náklady sa zúčastní schvaľovania skúšobného odrazku mince. Schválenie skúšobného odrazku mince písomne potvrdí.
  
3.  
Nadobúdateľ si vyhradzuje právo odstúpiť od zmluvy v prípade, že autor odmietne, alebo nebude môcť včas vykonať, či dokončiť požadované úpravy návrhu diela na výrobu mince alebo odmietne účasť na schvaľovaní skúšobného odrazku mince. Ak odmietne autor uskutočniť požadované úpravy, môže nadobúdateľ dať dielo upraviť inému výtvarníkovi, prípadne zadať na realizáciu iné dielo. Ak autor bez vlastného zavinenia nebude môcť požadované úpravy diela uskutočniť včas alebo dokončiť, môže nadobúdateľ dať dielo upraviť inému výtvarníkovi s písomným súhlasom autora; autor má právo takéto úpravy posúdiť a vyjadriť sa k nim, ako aj k osobe výtvarníka, ktorý by mal požadované úpravy realizovať.
  
4.  
Autor udeľuje súhlas na uverejnenie diela v oznámení NBS o vydaní zberateľskej mince.

**Parametre sadrového modelu  
striebornej zberateľskej mince v nominálnej hodnote 10 eur**

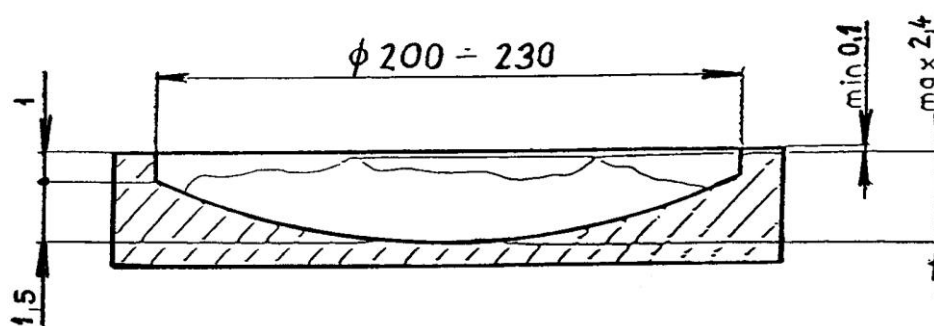

(údaje sú v mm)